

OPEN THE





SRAM RED[®] eTAP[®]

NEW



SRAM RED[®] eTAP[®]. È IL MOMENTO DI CAMBIARE NEL FUTURO.

Alla SRAM è risaputo che se un progresso tecnologico ostacola l'esperienza, non è davvero il caso di chiamarlo progresso. Dato che si tratta di una bicicletta, le cose dovrebbero essere semplici. Realizzare qualcosa di elegante al punto da eliminare gli intralci... Ed questo è il progresso. Ed questo è lo standard a cui si attiene SRAM durante lo sviluppo del primo sistema di cambio elettronico SRAM RED eTAP.

eTap assicura gli standard dell'elettronica di oggi al gesto, unico nella sua fattispecie e complesso, del cambio di rapporto della bicicletta. Senza problemi, in modo regolare e nelle condizioni più impegnative e importanti. eTap non è solo una soluzione completamente priva di fili, ma include anche un sistema logico di cambio a palette ispirato alle auto da competizione. Questo sistema logico rende praticamente impossibile sbagliare le cambiate sia in scalata che sui rapporti più agili e non sarebbe mai stato possibile realizzarlo prima d'ora con i sistemi cablati meccanici.

Grazie ad un algoritmo a crittografia integrata, è più sicuro di qualsiasi bancomat assicurando una possibilità praticamente pari a zero di eventuali interferenze. Come ti saresti aspettato in un gruppo SRAM RED anch'esso è caratterizzato da un peso estremamente ridotto, eTap è progettato per eccellere nei campi gara.

Anche l'alimentazione a batteria è rivoluzionaria: i gruppi batterie sono leggeri, a ricarica rapida, rimovibili, intercambiabili e sono collegati direttamente al cambio e al deragliatore. Non essendoci fili da gestire, le operazioni di installazione e configurazione sono le più veloci e semplici del mondo. eTap è stato testato da diversi anni in modo rigoroso e con successo nelle corse fino a livello WorldTour. Ed oggi è pronto per il resto del mondo. È questo il vero progresso che il resto del mondo aspettava.

SRAM RED eTAP. Pronti a cambiare nel futuro?

> COMANDI

I nuovi comandi ERGOFIT connettono senza problemi il corridore alla bici con il sistema REACHADJUST™ che permette a qualsiasi mano di adattarsi. Cambierete rapporto più spesso, ma con uno sforzo minore riducendo al minimo il tempo necessario.

Le leve in carbonio ERGOBLADE e le grandi palette di SRAM eTap[®] offrono una larga base di appoggio per facilitare l'azionamento. Compatibili con deragliatore a cambio SRAM RED eTap.



> CAMBIO

Il cambio SRAM RED eTAP effettua la cambiata nell'esatto momento richiesto con una precisione militare.

E senza fili. Il montaggio è facile, l'aspetto è pulito e semplicemente non complicato. Necessità meccaniche come ad esempio la gabbia in carbonio, i cuscinetti delle pulegge ceramiche e la lega estremamente lucida, si fondono abilmente con l'esclusivo sistema elettronici proprietari per offrire un miracoloso cambio da 215 g*.

È compatibile con i comandi SRAM RED eTap. La cassetta può avere uno pignone massimo da i 28 denti.

* senza batteria



> DERAGLIATORE ANTERIORE

La tecnologia YAW™ di SRAM ha modificato il deragliatore anteriore per sempre eliminando la necessità di regolare il "trim". Il deragliatore anteriore SRAM RED eTAP rende una cosa già buona ancora migliore abbinando il nostro esclusivo sistema di comunicazione per cambiate veloci ed affidabili. Il comando eTap ottimizza le regolazioni Yaw™ a seconda delle esigenze in tutta la gamma dei rapporti di cambio senza richiedere l'intervento del corridore. Con 163 g*, il deragliatore anteriore RED eTap conserva il titolo di peso migliore della sua categoria di SRAM.

* senza batteria



SRAM RED²

eTAP[®] NON È SOLO TESTATO. È COLLAUDATO.

SRAM RED[®] eTAP ha un peso inferiore rispetto ai sistemi concorrenti ed offre cambiate immediate e semplificate. Dedicando meno tempo al cambio di rapporto, si utilizza più a lungo la marcia corretta e si ottiene un'esperienza di guida migliore. I cambi di rapporto sono gestiti da AIREA[™], un protocollo di comunicazione wireless esclusivo con codifica al top del settore. eTap è stato testato e collaudato in modo rigoroso ed ampio nel pro peloton da AG2R LA MONDIALE, Axeon Cycling Team e Velocio-SRAM, per oltre 500.000 chilometri di test sul campo in tutte le condizioni meteorologiche. Ha concluso l'Amgen Tour della California per due volte e ha vinto una tappa del Tour de France.

TESTANDO I LIMITI

CHILOMETRI DI PROVA PERCORSI IN TUTTO IL MONDO E IN TUTTE LE CONDIZIONI:

>500.000 KILOMETRI



CI SONO ABBASTANZA CHILOMETRI DA COPRIRE
LA TERRA QUASI TREDICI VOLTE!



ORE CON SISTEMI COMPLETI:

20.000

CICLI DI RICARICA DELLA BATTERIA:

1.000+

> SRAM RED[®] eTAP[®] BLIPS

Per avere il massimo della performance, senza sprecare nemmeno 1 watt è necessario regolare i rapporti con la massima velocità. I comandi eTap Blip consentono di cambiare rapporto quando e dove lo si desidera. Basta semplicemente accoppiarli al modulo di controllo BlipBox ed il gioco è fatto! È possibile gestire in remoto fino a due posizioni per lato con posizionamento illimitato.

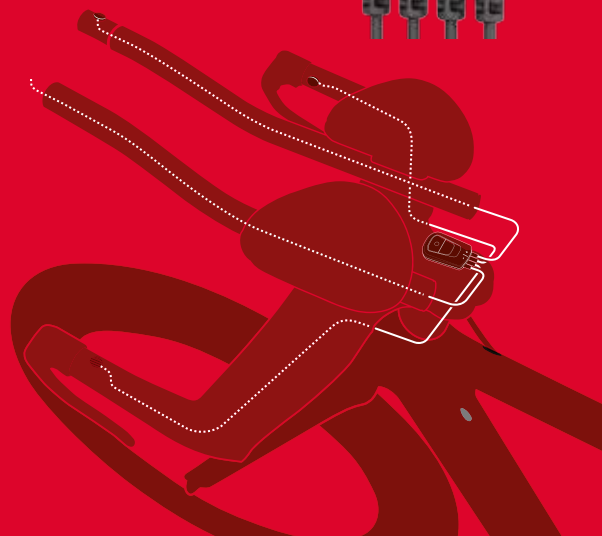

	COMANDO	CAMBIO	DERAGLIATORE	BLIPS	BLIPBOX
TECNOLOGIA	eTap [®] - ErgoDynamics [™] Connessione a pulsanti indipendenti ed esterni / Brake lever Reach Adjust [™] / Sistema di trasmissione Airea	Exact Actuation [™] / AeroGlide Pulleys [™] / High Grade Ceramic bearings [™] / Sistema di trasmissione Airea	Sistema di cambiata Yaw [™] / Sistema di trasmissione Airea	eTap [®]	eTap [®]
VELOCITÀ	11X2	11	2	Tutte	Tutte
PESO	260g (La coppia)	239g batteria inclusa 215g senza batteria	187g batteria inclusa 163g senza batteria	150: 6g cadauno 230: 7g cadauno 450: 8g cadauno 650: 9g cadauno	31 g
MATERIALE // FINITURA	Leve freno in carbonio // copricomando textur / Indicatore LED	Gabbia in carbonio / Design aerodinamico // Finitura anodizzata Falcon Grey & Black / Indicatore LED	Gabbia Interna ed esterna in acciaio / Estremità in alluminio // Finitura anodizzata Ice Grey & Black / Indicatore LED	TPE / TPU / PBT	PC/ABS
COMPATIBILITÀ	eTap [®]	eTap [®]	eTap [®]	eTap [®]	eTap [®]

1x11

OPEN THE
ROAD



> 1x FOR OFF ROAD.



1x FOR ON ROAD.



IT'S AMAZING WHAT'S possible with 1x.

1x LA CORONA PIU' GIUSTA



INDIVIDUARE IL PACCO PIGNONI PIU' ADEGUATO

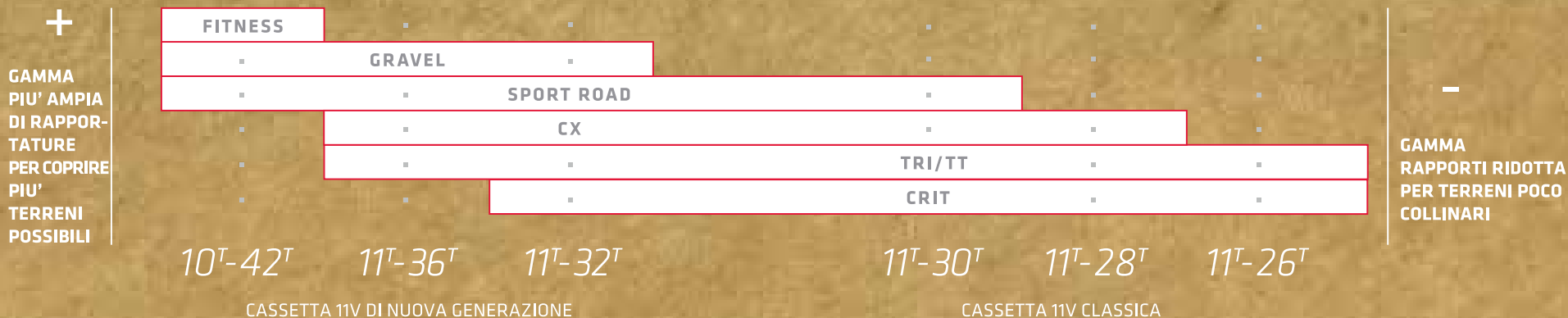

1x11



**PIU' SEMPLICE.
PIU' SILENZIOSO.
PIU' AFFIDABILE.
NESSUN COMPROMESSO** ↑↑

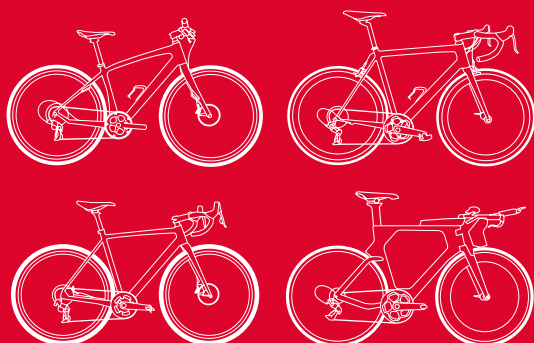

L'utilizzo del gruppo 1x rivoluzionerà completamente il vostro modo di andare in bici. Che facciate ciclocross o corse in circuito o preferiate gli sterrati o pedalare in città, l'1x è sicuramente la soluzione giusta per voi.

Che abbiate necessità di non andare fuori giri nello sprint o che abbiate necessità del rapporto giusto per affrontare le salite più dure l'1x vi potrà offrire la rapportatura più adeguata. I rapporti infatti sono quasi identici al 2x... non state perdendo nessun rapporto, li state solo ottimizzando.

COMPARAZIONE (%) RAPPORTI

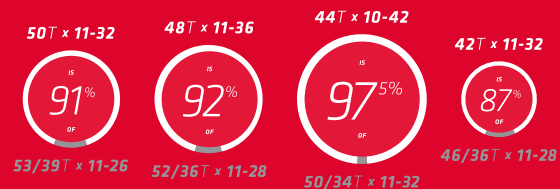

La differenza di rapporti tra l'1x ed il 2x è sorprendentemente piccola. Infatti, la % di rapporti che si perdono è di fatto limitata esclusivamente agli incroci di catena doppi esistenti nei gruppi 2x (le combinazioni che sostanzialmente sono ripetute più volte ma con combinazioni diverse tra pignone e corona anteriore).

X-SYNC™

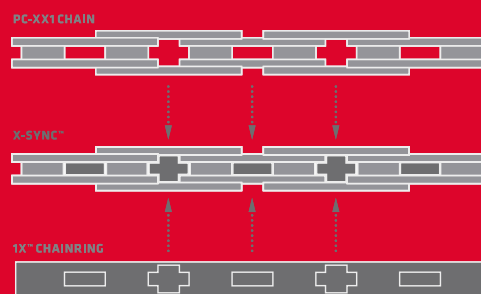

Le corone SRAM X-Sync™ 1x forniscono il più alto livello di prestazioni e durata. I denti di forma quadrata delle corone SRAM X-Sync™ permettono una salita della catena più veloce e sicura rispetto alle catene con denti tradizionali. Il profilo del dente stretto ed affilato, come così i bordi arrotondati, aiutano a migliorare la cambiata.

Per fornire le migliori prestazioni possibili in condizioni di fango, le corone X-Sync™ sono state progettate espressamente per permettere l'eliminazione del fango dalle maglie e dai rullini della catena.

X-HORIZON™

Il parallelogramma X-Horizon™ del nostro cambio posteriore ha un design pensato per limitare le oscillazioni sull'asse orizzontale, che sono molto spesso una delle cause di problemi nella cambiata. La puleggia superiore sovradimensionata permette una cambiata più veloce e precisa oltre che mantenere costante la differenza tra i vari rapporti.

CAGELOCK™

Grazie alla tecnologia Cage Lock™ la rimozione e l'inserimento della ruota posteriore è molto più veloce e semplice. Basta spingere in avanti la gabbia in avanti e bloccarla in posizione.

ROLLER BEARING CLUTCH™

Il cambio 1x è studiato per la massima affidabilità anche nelle condizioni e nei terreni più duri. Grazie alla frizione a cuscinetti non ci sarà più possibilità che il deragliatore rimbalzi o che salti la catena senza tuttavia sacrificare precisione nella cambiata.



CORPETTO XD™

XD è un corpetto con un design unico che permette di montare la cassetta SRAM 1x™ 10-42.

2x



1x



TIPO DI PERCORSO



Il tipo di terreno su cui vi volete cimentare è fondamentale per determinare il pacco pignoni più adatto. E' sempre consigliato scegliere un pacco pignoni adatto ai percorsi dove pedalate più di frequente.

SRAM FORCE1™

NEW

Lo **SRAM Force 1** è il nuovo gruppo mono-corona di SRAM estremamente versatile e per tutti i tipi di disciplina, ciclo-cross, triathlon, corse in circuiti, e qualsiasi altra disciplina da strada. Che si pedali su asfalto o sul pavé Force 1 vi sorprenderà. La sua tecnologia derivata dai gruppi da MTB di SRAM permette di affrontare qualsiasi percorso in qualsiasi disciplina.

> **FORCE 1**

Opzioni di cassette da 11-25 a 10-42.

Corone disponibili in BCD (110) 38, 40, 42, 44, 46, 48, 50, (130BCD) 52 e 54 denti

GRUPPO SRAM FORCE1 STANDARD

ARTICOLO	CARATTERISTICHE	PUBBLICO
GFORCE1	GRUPPO SRAM ROAD FORCE1 (composto da comandi, cambio, catena, cassetta fino 11-28, freni, guarnitura e movimento centrale)	1149,00
GFORCE1.BB30	GRUPPO SRAM ROAD FORCE1 CON GUARNITURA BB30 (composto da comandi, cambio, catena, cassetta, freni, guarnitura e movimento centrale)	1189,00

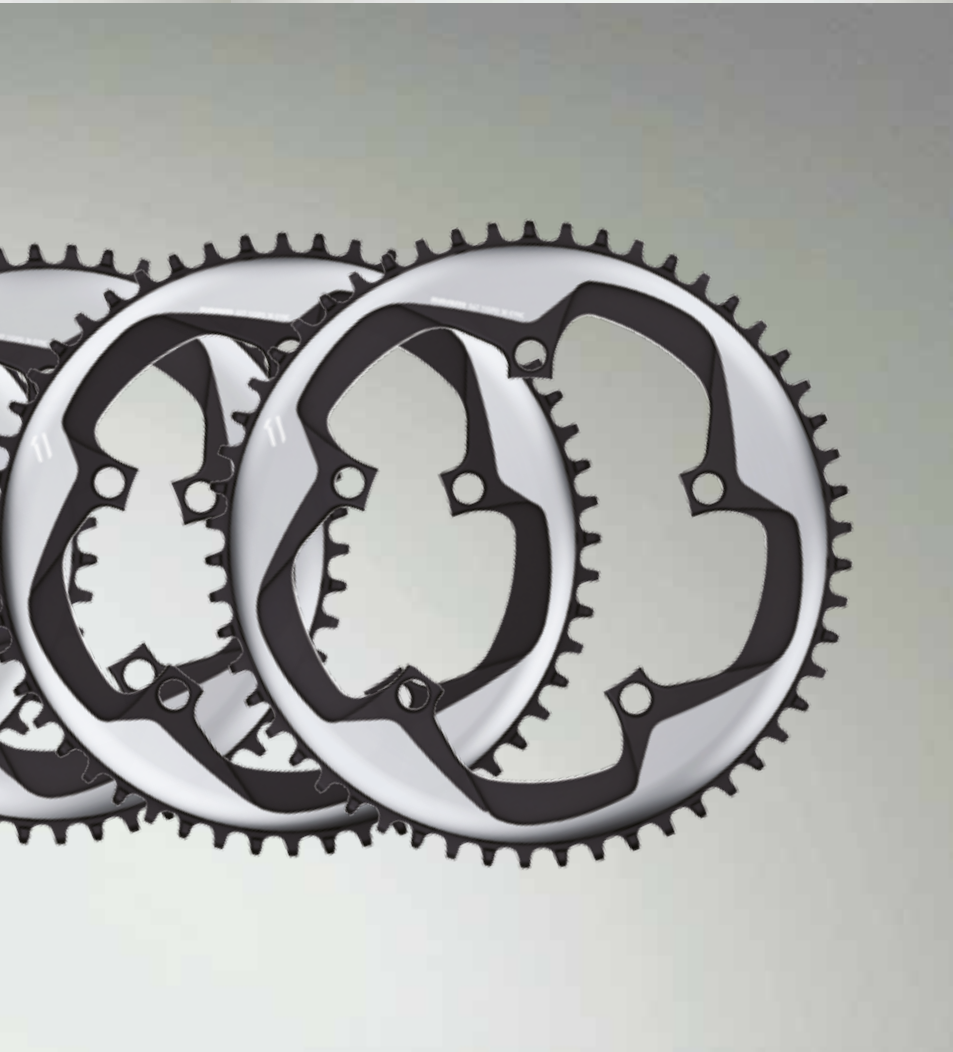

**GRUPPO SRAM FORCE1 STANDARD**

ARTICOLO	CARATTERISTICHE	PUBBLICO
00.5218.005.000	Comando Force CX1 anteriore	91,00
00.7018.080.000	Comando Force CX1/22 destro 11 velocità	198,00
00.5115.030.000	Coppia freni Force anteriore/posteriore	143,00
00.7518.072.000	Cambio Force CX1 gabbia media 11 velocità	241,00
00.7518.072.001	Cambio Force1 Type2 gabbia lunga 11 velocità	241,00
00.6118.354.000	Guarnitura Force1 compact 170mm corona XSYNC 42 110mm GXP, senza calotte	286,00
00.6118.354.001	Guarnitura Force1 compact 172,5mm corona XSYNC 42 110mm GXP, senza calotte	286,00
00.6118.354.002	Guarnitura Force1 compact 175mm corona XSYNC 42 110mm GXP, senza calotte	286,00
00.6118.364.001	Guarnitura Force1 compact 170mm corona XSYNC 50 110mm GXP, senza calotte	296,00
00.6118.364.002	Guarnitura Force1 compact 172,5mm corona XSYNC 50 110mm GXP, senza calotte	296,00
00.6118.364.003	Guarnitura Force1 compact 175mm corona XSYNC 50 110mm GXP, senza calotte	296,00
00.6118.366.001	Guarnitura Force1 compact 170mm corona XSYNC 52 110mm GXP, senza calotte	296,00
00.6118.366.002	Guarnitura Force1 compact 172,5mm corona XSYNC 52 110mm GXP, senza calotte	296,00
00.6118.366.003	Guarnitura Force1 compact 175mm corona XSYNC 52 110mm GXP, senza calotte	296,00
00.6415.045.000	Calotte GXP sfere in acciaio passo inglese	38,00
00.6415.001.000	Calotte GXP sfere in acciaio passo italiano	38,00
00.6415.033.000	Calotte GXP per telai PRESS FIT con scatola da 86 mm (foro diam. 41mm) senza filetto	43,00
00.6118.355.000	Guarnitura Force1 compact 170mm corona XSYNC 42 110mm BB30, cuscinetti non inclusi	326,00
00.6118.355.001	Guarnitura Force1 compact 172,5mm corona XSYNC 42 110mm BB30, cuscinetti non inclusi	326,00
00.6118.355.002	Guarnitura Force1 compact 175mm corona XSYNC 42 110mm BB30, cuscinetti non inclusi	326,00
00.6118.365.001	Guarnitura Force1 compact 170mm corona XSYNC 50 110mm BB30, cuscinetti non inclusi	396,00
00.6118.365.002	Guarnitura Force1 compact 172,5mm corona XSYNC 50 110mm BB30, cuscinetti non inclusi	396,00
00.6118.365.003	Guarnitura Force1 compact 175mm corona XSYNC 50 110mm BB30, cuscinetti non inclusi	396,00
00.6118.367.001	Guarnitura Force1 compact 170mm corona XSYNC 52 110mm BB30, cuscinetti non inclusi	396,00
00.6118.367.002	Guarnitura Force1 compact 172,5mm corona XSYNC 52 110mm BB30, cuscinetti non inclusi	396,00
00.6118.367.003	Guarnitura Force1 compact 175mm corona XSYNC 52 110mm BB30, cuscinetti non inclusi	396,00
00.6415.035.000	Cuscinetti BB30 sfere in acciaio (scatola 68 mm for diam. 42 mm)	38,00
00.6415.041.000	Press fit BB30 cuscinetti sfere in acciaio (scatola 68/73 mm foro diam.46)	50,00
11.6218.015.000	Corona X-SYNC 11 velocità 38 denti interasse 110 mm	88,00
11.6218.015.001	Corona X-SYNC 11 velocità 40 denti interasse 110 mm	88,00
11.6218.015.002	Corona X-SYNC 11 velocità 42 denti interasse 110 mm	93,00
11.6218.015.003	Corona X-SYNC 11 velocità 44 denti interasse 110 mm	93,00
11.6218.015.004	Corona X-SYNC 11 velocità 46 denti interasse 110 mm	93,00
11.6218.015.005	Corona X-SYNC 11 velocità 48 denti interasse 110 mm	103,00
11.6218.015.006	Corona X-SYNC 11 velocità 50 denti interasse 110 mm	103,00
11.6218.020.000	Corona X-SYNC 11 velocità 52 denti interasse 130 mm	103,00
11.6218.020.001	Corona X-SYNC 11 velocità 54 denti interasse 130 mm	103,00
00.2418.042.000	Cassetta PowerGlide 1170 11 velocità 11-25	104,00
00.2418.042.001	Cassetta PowerGlide 1170 11 velocità 11-26	104,00
00.2418.042.002	Cassetta PowerGlide 1170 11 velocità 11-28	104,00
00.2418.042.003	Cassetta PowerGlide 1170 11 velocità 11-32	115,00
00.2418.042.004	Cassetta PowerGlide 1170 11 velocità 11-36	115,00
00.2418.058.000	Cassetta Full Pin XG 1150 11 velocità 10-42	150,00
00.2518.004.010	Catena PC 1170, 11 velocità con Power Lock 114 maglie	48,00

GRUPPO SRAM FORCE1 DISC IDRAULICO

ARTICOLO	CARATTERISTICHE	PUBBLICO
00.7018.148.001	Comando cambio FORCE22 destro 11V con leva e freno idraulico DISCO Direct mount lunghezza guaina 1800mm	391,00
00.5218.006.000	Comando cambio FORCE CX1 sinistro con leva e freno idraulico DISCO Direct mount lunghezza guaina 950mm	329,00
00.5018.037.000	Disco a 6 fori Centerline 140mm	46,00
00.5018.037.001	Disco a 6 fori Centerline 160mm	46,00
00.5318.008.003	Distanziale Post mount 20 S, viti in acciaio incluse (CPS & Standard)	24,00
00.5318.009.000	Adattatore Internation standard 0 IS (Ant. 160/post. 140) viterie in acciaio incluse	21,00
00.5318.009.001	Adattatore International standard 20 IS (Ant. 180/Post. 160) viterie in acciaio incluse	21,00
00.7518.072.001	Cambio Force1 Type2 gabbia lunga 11 velocità	241,00
00.7518.072.000	Cambio Force CX1 gabbia media 11 velocità	241,00
00.6118.354.000	Guarnitura Force1 compact 170mm corona XSYNC 42 110mm GXP, senza calotte	286,00
00.6118.354.001	Guarnitura Force1 compact 172,5mm corona XSYNC 42 110mm GXP, senza calotte	286,00
00.6118.354.002	Guarnitura Force1 compact 175mm corona XSYNC 42 110mm GXP, senza calotte	286,00
00.6118.364.001	Guarnitura Force1 compact 170mm corona XSYNC 50 110mm GXP, senza calotte	296,00
00.6118.364.002	Guarnitura Force1 compact 172,5mm corona XSYNC 50 110mm GXP, senza calotte	296,00
00.6118.364.003	Guarnitura Force1 compact 175mm corona XSYNC 50 110mm GXP, senza calotte	296,00
00.6118.366.001	Guarnitura Force1 compact 170mm corona XSYNC 52 110mm GXP, senza calotte	296,00
00.6118.366.002	Guarnitura Force1 compact 172,5mm corona XSYNC 52 110mm GXP, senza calotte	296,00
00.6118.366.003	Guarnitura Force1 compact 175mm corona XSYNC 52 110mm GXP, senza calotte	296,00
00.6415.045.000	Calotte GXP sfere in acciaio passo inglese	38,00
00.6415.001.000	Calotte GXP sfere in acciaio passo italiano	38,00
00.6415.033.000	Calotte GXP per telai PRESS FIT con scatola da 86 mm (foro diam. 41mm) senza filetto	43,00
00.6118.355.000	Guarnitura Force1 compact 170mm corona XSYNC 42 110mm BB30, cuscinetti non inclusi	326,00
00.6118.355.001	Guarnitura Force1 compact 172,5mm corona XSYNC 42 110mm BB30, cuscinetti non inclusi	326,00
00.6118.355.002	Guarnitura Force1 compact 175mm corona XSYNC 42 110mm BB30, cuscinetti non inclusi	326,00
00.6118.365.001	Guarnitura Force1 compact 170mm corona XSYNC 50 110mm BB30, cuscinetti non inclusi	396,00
00.6118.365.002	Guarnitura Force1 compact 172,5mm corona XSYNC 50 110mm BB30, cuscinetti non inclusi	396,00
00.6118.365.003	Guarnitura Force1 compact 175mm corona XSYNC 50 110mm BB30, cuscinetti non inclusi	396,00
00.6118.367.001	Guarnitura Force1 compact 170mm corona XSYNC 52 110mm BB30, cuscinetti non inclusi	396,00
00.6118.367.002	Guarnitura Force1 compact 172,5mm corona XSYNC 52 110mm BB30, cuscinetti non inclusi	396,00
00.6118.367.003	Guarnitura Force1 compact 175mm corona XSYNC 52 110mm BB30, cuscinetti non inclusi	396,00
00.6415.035.000	Cuscinetti BB30 sfere in acciaio (scatola 68 mm for diam. 42 mm)	38,00
00.6415.041.000	Press fit BB30 cuscinetti sfere in acciaio (scatola 68/73 mm foro diam.46)	50,00
11.6218.015.000	Corona X-SYNC 11 velocità 38 denti interasse 110 mm	86,00
11.6218.015.001	Corona X-SYNC 11 velocità 40 denti interasse 110 mm	86,00
11.6218.015.002	Corona X-SYNC 11 velocità 42 denti interasse 110 mm	93,00
11.6218.015.003	Corona X-SYNC 11 velocità 44 denti interasse 110 mm	93,00
11.6218.015.004	Corona X-SYNC 11 velocità 46 denti interasse 110 mm	93,00
11.6218.015.005	Corona X-SYNC 11 velocità 48 denti interasse 110 mm	103,00
11.6218.015.006	Corona X-SYNC 11 velocità 50 denti interasse 110 mm	103,00
11.6218.020.000	Corona X-SYNC 11 velocità 52 denti interasse 130 mm	103,00
11.6218.020.001	Corona X-SYNC 11 velocità 54 denti interasse 130 mm	103,00
00.2418.042.000	Cassetta PowerGlide 1170 11 velocità 11-25	111,00
00.2418.042.001	Cassetta PowerGlide 1170 11 velocità 11-26	111,00
00.2418.042.002	Cassetta PowerGlide 1170 11 velocità 11-28	111,00
00.2418.042.003	Cassetta PowerGlide 1170 11 velocità 11-32	123,00
00.2418.042.004	Cassetta PowerGlide 1170 11 velocità 11-36	115,00
00.2418.058.000	Cassetta Full Pin XG 1150 11 velocità 10-42	150,00
00.2518.004.010	Catena PC 1170, 11 velocità con Power Lock 114 maglie	48,00
GFORCE1.DISC	GRUPPO SRAM FORCE1, FRENO IDRAULICO DISC (composto da comandi con freni idraulici DISC, coppia dischi, cambio gabbia media, catena, cassetta, e guarnitura, calotte con sfere in ACCIAIO)	1536,00
GFORCECX1.BB30	GRUPPO SRAM FORCE1, FRENO IDRAULICO DISC, BB 30 (composto da doppi comandi con freni idraulici DISC, coppia dischi, cambio gabbia corta, deragliatore a saldare, catena, cassetta, e guarnitura, cuscinetti con sfere in ACCIAIO)	1576,00



Andare in bici, non è solo un hobby. Spesso è molto più di questo. E' una passione che ci coinvolge ogni giorno e che ci porta a competere con la massima convinzione.

TUTTO QUELLO CHE TI SERVE!

Vincere è un desiderio di tutti...Ma non sono le biciclette a vincere, ma gli atleti. La bicicletta è il mezzo per raggiungere la vittoria.

Per potere essere vincenti bisogna avere il massimo. Questo è SRAM Force in poche parole: scattante, veloce, innovativo...insomma il massimo!

Questo gruppo è stato espressamente pensato per la gara, per raggiungere l'obiettivo ovvero la vittoria!

Insomma è il Gruppo giusto per te!

SRAM RIVAL1™

NEW

Il nuovo gruppo SRAM Rival 1 è in grado di darvi la massima performance in ogni disciplina. RIVAL 1 nasce dall'esperienza maturata sui gruppi da MTB e si presta a tutti i tipi di terreno dal ciclocross, alla strada, al gravel o anche al triathlon.

> RIVAL 1

Opzioni Cassette da 11-25 a 10-42.

Corone disponibili (110 BCD) 38, 40, 42, 44, 46, 48 e 50 denti.

GRUPPO SRAM RIVAL1 STANDARD

ARTICOLO	CARATTERISTICHE	PUBBLICO
GFORCE1	GRUPPO SRAM ROAD RIVAL1 (composto da comandi, cambio, catena, cassetta fino 11-28, freni, guarnitura e movimento centrale)	703,00
GFORCE1.BB30	GRUPPO SRAM ROAD RIVAL1 CON GUARNITURA BB30 (composto da comandi, cambio, catena, cassetta, freni, guarnitura e movimento centrale)	724,00



**GRUPPO SRAM RIVAL1 STANDARD**

ARTICOLO	CARATTERISTICHE	PUBBLICO
00.5218.011.000	Comando Rival1 sinistro anteriore	57,00
00.7018.142.000	Comando Rival1 destro 11 velocità	128,00
00.5118.009.000	Coppia freni Rival22 anteriore/posteriore	89,00
00.7518.083.001	Cambio Rival1 Type2 gabbia media	124,00
00.7518.083.000	Cambio Rival1 Type2 gabbia lunga	124,00
00.6118.368.000	Guarnitura Rival1 compact 170 mm corona XSYNC 42 sistema Giga X-pipe, SENZA CALOTTE	175,00
00.6118.368.001	Guarnitura Rival1 compact 172,5 mm corona XSYNC 42 sistema Giga X-pipe, SENZA CALOTTE	175,00
00.6118.368.002	Guarnitura Rival1 compact 175 mm corona XSYNC 42 sistema Giga X-pipe, SENZA CALOTTE	175,00
00.6118.369.000	Guarnitura Rival1 compact 170 mm corona XSYNC 50 sistema Giga X-pipe, SENZA CALOTTE	184,00
00.6118.369.001	Guarnitura Rival1 compact 172,5 mm corona XSYNC 50 sistema Giga X-pipe, SENZA CALOTTE	184,00
00.6118.369.002	Guarnitura Rival1 compact 175 mm corona XSYNC 50 sistema Giga X-pipe, SENZA CALOTTE	184,00
00.6415.045.000	Calotte GXP sfere in acciaio passo inglese	38,00
00.6415.001.000	Calotte GXP sfere in acciaio passo italiano	38,00
00.6415.033.000	Calotte GXP per telai PRESS FIT con scatola da 86 mm (foro diam. 41mm) senza filetto	43,00
00.6118.370.000	Guarnitura Rival1 compact 170mm corona XSYNC 42 110mm BB30, cuscinetti non inclusi	196,00
00.6118.370.001	Guarnitura Rival1 compact 172,5mm corona XSYNC 42 110mm BB30, cuscinetti non inclusi	196,00
00.6118.370.002	Guarnitura Rival1 compact 175mm corona XSYNC 42 110mm BB30, cuscinetti non inclusi	196,00
00.6118.371.000	Guarnitura Rival1 compact 170mm corona XSYNC 50 110mm BB30, cuscinetti non inclusi	205,00
00.6118.371.001	Guarnitura Rival1 compact 172,5mm corona XSYNC 50 110mm BB30, cuscinetti non inclusi	205,00
00.6118.371.002	Guarnitura Rival1 compact 175mm corona XSYNC 50 110mm BB30, cuscinetti non inclusi	205,00
00.6415.035.000	Cuscinetti BB30 sfere in acciaio (scatola 68 mm for diam. 42 mm)	38,00
00.6415.041.000	Press fit BB30 cuscinetti sfere in acciaio (scatola 68/73 mm foro diam.46)	50,00
11.6218.015.000	Corona X-SYNC 11 velocità 38 denti interasse 110 mm	86,00
11.6218.015.001	Corona X-SYNC 11 velocità 40 denti interasse 110 mm	86,00
11.6218.015.002	Corona X-SYNC 11 velocità 42 denti interasse 110 mm	93,00
11.6218.015.003	Corona X-SYNC 11 velocità 44 denti interasse 110 mm	93,00
11.6218.015.004	Corona X-SYNC 11 velocità 46 denti interasse 110 mm	93,00
11.6218.015.005	Corona X-SYNC 11 velocità 48 denti interasse 110 mm	103,00
11.6218.015.006	Corona X-SYNC 11 velocità 50 denti interasse 110 mm	103,00
11.6218.020.000	Corona X-SYNC 11 velocità 52 denti interasse 130 mm	103,00
11.6218.020.001	Corona X-SYNC 11 velocità 54 denti interasse 130 mm	103,00
00.2418.052.000	Cassetta PowerGlide 1130 11 velocità 11-26	67,00
00.2418.052.001	Cassetta PowerGlide 1130 11 velocità 11-28	67,00
00.2418.052.002	Cassetta PowerGlide 1130 11 velocità 11-32	74,00
00.2418.052.003	Cassetta PowerGlide 1130 11 velocità 11-36	92,00
00.2418.058.000	Cassetta Full Pin XG 1150 11 velocità 10-42	150,00
00.2518.006.000	Catena PC 1130, 11 velocità con Power Lock 114 maglie	25,00

SRAM RIVAL1™

GRUPPO SRAM RIVAL1 DISC IDRAULICO

ARTICOLO	CARATTERISTICHE	PUBBLICO
00.7018.144.003	Comando cambio RIVAL22 destro 11V con leva e freno idraulico DISCO Direct mount lunghezza guaina 1800mm	370,00
00.5018.059.000	Comando cambio RIVAL1 sinistro con leva e freno idraulico DISCO Direct mount lunghezza guaina 950mm	296,00
00.5018.037.000	Disco a 6 fori Centerline 140mm	46,00
00.5018.037.001	Disco a 6 fori Centerline 160mm	46,00
00.5318.008.003	Distanziale Post mount 20 S, viti in acciaio incluse (CPS & Standard)	24,00
00.5318.009.000	Adattatore Internation standard 0 IS (Ant. 160/post. 140) viterie in acciaio incluse	21,00
00.5318.009.001	Adattatore International standard 20 IS (Ant. 180/Post. 160) viterie in acciaio incluse	21,00
00.7518.083.000	Cambio Rival1 Type2 gabbia lunga	124,00
00.7518.083.001	Cambio Rival1 Type2 gabbia media	124,00
00.6118.368.000	Guarnitura Rival1 compact 170 mm corona XSYNC 42 sistema Giga X-pipe, SENZA CALOTTE	175,00
00.6118.368.001	Guarnitura Rival1 compact 172,5 mm corona XSYNC 42 sistema Giga X-pipe, SENZA CALOTTE	175,00
00.6118.368.002	Guarnitura Rival1 compact 175 mm corona XSYNC 42 sistema Giga X-pipe, SENZA CALOTTE	175,00
00.6118.369.000	Guarnitura Rival1 compact 170 mm corona XSYNC 50 sistema Giga X-pipe, SENZA CALOTTE	184,00
00.6118.369.001	Guarnitura Rival1 compact 172,5 mm corona XSYNC 50 sistema Giga X-pipe, SENZA CALOTTE	184,00
00.6118.369.002	Guarnitura Rival1 compact 175 mm corona XSYNC 50 sistema Giga X-pipe, SENZA CALOTTE	184,00
00.6415.045.000	Calotte GXP sfere in acciaio passo inglese	38,00
00.6415.001.000	Calotte GXP sfere in acciaio passo italiano	38,00
00.6415.033.000	Calotte GXP per telai PRESS FIT con scatola da 86 mm (foro diam. 41mm) senza filetto	43,00
00.6118.370.000	Guarnitura Rival1 compact 170mm corona XSYNC 42 110mm BB30, cuscinetti non inclusi	196,00
00.6118.370.001	Guarnitura Rival1 compact 172,5mm corona XSYNC 42 110mm BB30, cuscinetti non inclusi	196,00
00.6118.370.002	Guarnitura Rival1 compact 175mm corona XSYNC 42 110mm BB30, cuscinetti non inclusi	196,00
00.6118.371.000	Guarnitura Rival1 compact 170mm corona XSYNC 50 110mm BB30, cuscinetti non inclusi	205,00
00.6118.371.001	Guarnitura Rival1 compact 172,5mm corona XSYNC 50 110mm BB30, cuscinetti non inclusi	205,00
00.6118.371.002	Guarnitura Rival1 compact 175mm corona XSYNC 50 110mm BB30, cuscinetti non inclusi	205,00
00.6415.035.000	Cuscinetti BB30 sfere in acciaio (scatola 68 mm for diam. 42 mm)	38,00
00.6415.041.000	Press fit BB30 cuscinetti sfere in acciaio (scatola 68/73 mm foro diam.46)	50,00
11.6218.015.000	Corona X-SYNC 11 velocità 38 denti interasse 110 mm	88,00
11.6218.015.001	Corona X-SYNC 11 velocità 40 denti interasse 110 mm	88,00
11.6218.015.002	Corona X-SYNC 11 velocità 42 denti interasse 110 mm	93,00
11.6218.015.003	Corona X-SYNC 11 velocità 44 denti interasse 110 mm	93,00
11.6218.015.004	Corona X-SYNC 11 velocità 46 denti interasse 110 mm	93,00
11.6218.015.005	Corona X-SYNC 11 velocità 48 denti interasse 110 mm	103,00
11.6218.015.006	Corona X-SYNC 11 velocità 50 denti interasse 110 mm	103,00
11.6218.020.000	Corona X-SYNC 11 velocità 52 denti interasse 130 mm	103,00
11.6218.020.001	Corona X-SYNC 11 velocità 54 denti interasse 130 mm	103,00
00.2418.052.000	Cassetta PowerGlide 1130 11 velocità 11-26	67,00
00.2418.052.001	Cassetta PowerGlide 1130 11 velocità 11-28	67,00
00.2418.052.002	Cassetta PowerGlide 1130 11 velocità 11-32	74,00
00.2418.052.003	Cassetta PowerGlide 1130 11 velocità 11-36	92,00
00.2418.058.000	Cassetta Full Pin XG 1150 11 velocità 10-42	150,00
00.2518.006.000	Catena PC 1130, 11 velocità con Power Lock 114 maglie	25,00
GFORCE1.DISC	GRUPPO SRAM RIVAL1, FRENO IDRAULICO DISC (composto da doppi comandi con freni idraulici DISC, coppia dischi, cambio gabbia media, catena, cassetta, e guarnitura, calotte con sfere in ACCIAIO)	1187,00
GFORCECX1.BB30	GRUPPO SRAM RIVAL1, FRENO IDRAULICO DISC, BB 30 (composto da doppi comandi con freni idraulici DISC, coppia dischi, cambio gabbia media, catena, cassetta, e guarnitura, cuscinetti con sfere in ACCIAIO)	1208,00



C'è un antidoto contro la routine della vita quotidiana.
Uscire per un giro in bici!



CHE CI SIA IL SOLE O LA PIOGGIA

Non importa. Il RIVAL con freni idraulici HYDROR™ sarà perfetto in tutte le condizioni.
Per essere sicuro sempre. Come nella vita stessa. RIVAL ROUTINE

SRAM RED 22

IL PRIMO GRUPPO AL MONDO CON 22
RAPPORTI TUTTI UTILIZZABILI

> RED22

Disponibile sia in versione meccanica che nelle due versioni IDRAULICHE (con freno a disco o a pinza). Guarnitura disponibile sia in versione compact (giro bulloni 110mm): 50/34, 52/36, 46/36 che con giro bulloni 130mm in 53/39. Disponibile anche in versione Gabbia media WiFLi. Cassetta XG1190 a 11 velocità (nuovo pignone da 16 incluso in tutte le cassette).



Yaw™ DoubleTap®

GRUPPO SRAM RED22 STANDARD E RIM IDRAULICO

ARTICOLO	CARATTERISTICHE	PUBBLICO
GRE22-B	GRUPPO SRAM RED22, GUARNITURA GXP, 7 PEZZI CON CALOTTE SFERE IN ACCIAIO	2060,00
GRE22	GRUPPO SRAM RED22, GUARNITURA GXP, 7 PEZZI CON CALOTTE SFERE IN CERAMICA	2231,00
GRE22.BB30-B	GRUPPO SRAM RED22, GUARNITURA BB 30, 7 PEZZI CON CUSCINETTI SFERE IN ACCIAIO	2099,00
GRE22.BB30	GRUPPO SRAM RED22, GUARNITURA BB 30, 7 PEZZI CON CUSCINETTI SFERE IN CERAMICA	2286,00
GRE22.RIM-B	GRUPPO SRAM RED22, FRENO IDRAULICO RIM, GUARNITURA GXP, 7 PEZZI CON CALOTTE SFERE IN ACCIAIO	2168,00
GRE22.RIM	GRUPPO SRAM RED22, FRENO IDRAULICO RIM, GUARNITURA GXP, 7 PEZZI CON CALOTTE SFERE IN CER.	2339,00
GRE22.RIM.BB30-B	GRUPPO SRAM RED22, FRENO IDRAULICO RIM, GUARNITURA BB 30, 7 PEZZI CON CUSCINETTI SFERE IN ACC.	2207,00
GRE22.RIM.BB30	GRUPPO SRAM RED22, FRENO IDRAULICO RIM, GUARNITURA BB 30, 7 PEZZI CON CUSCINETTI SFERE IN CER.	2394,00





GRUPPO SRAM RED22 STANDARD E RIM IDRAULICO

ARTICOLO	CARATTERISTICHE	PUBBLICO
00.7018.073.000	Coppia comandi con leve freno integrate RED22 Ergo Dynamic	482,00
00.5115.072.000	Coppia freni Red Aero Link anteriore/posteriore	296,00
00.7018.174.000	Comando cambio RED22 destro 11V con leva e freno idraulico (RIM) lunghezza guaina 1300mm	443,00
00.7018.174.002	Comando cambio RED22 sinistro con leva e freno idraulico (RIM) lunghezza guaina 600mm	443,00
00.7518.029.000	Cambio RED22 Aero Glide gabbia corta (max 28 denti)	312,00
00.7518.029.001	Cambio RED22 Aero Glide gabbia media (max 32 denti)	332,00
00.7618.037.000	Deragliatore anteriore RED22 Yaw, per attacco a saldare, completo di Chain Spotter	120,00
11.7618.000.000	Collarino da 34,9 con fermo per Red "Chain Spotter"	33,00
11.7618.000.001	Collarino da 31,8 con fermo per Red "Chain Spotter"	33,00
00.6118.106.002	Guarnitura RED22 Exogram 170 mm 53-39 sistema Giga X-pipe SENZA CALOTTE	471,00
00.6118.106.003	Guarnitura RED22 Exogram 172,5 mm 53-39 sistema Giga X-pipe SENZA CALOTTE	471,00
00.6118.106.004	Guarnitura RED22 Exogram 175 mm 53-39 sistema Giga X-pipe SENZA CALOTTE	471,00
00.6118.106.008	Guarnitura RED22 Exogram 170 mm 50-34 sistema Giga X-pipe SENZA CALOTTE	471,00
00.6118.106.009	Guarnitura RED22 Exogram 172,5 mm 50-34 sistema Giga X-pipe SENZA CALOTTE	471,00
00.6118.106.010	Guarnitura RED22 Exogram 175 mm 50-34 sistema Giga X-pipe SENZA CALOTTE	471,00
00.6415.045.020	Calotte GXP BlackBox ceramic passo inglese	209,00
00.6415.031.010	Calotte GXP BlackBox ceramic passo italiano	209,00
00.6415.033.010	Calotte PRESS FIT GXP ceramic per telai con scatola da 86,5 mm (foro diam. 41) senza filetto	231,00
00.6415.045.000	Calotte GXP sfere in acciaio passo inglese	38,00
00.6415.001.000	Calotte GXP sfere in acciaio passo italiano	38,00
00.6415.033.000	Calotte GXP per telai PRESS FIT con scatola da 86 mm (foro diam. 41mm) senza filetto	43,00
00.6118.107.002	Guarnitura RED22 Exogram BB30 170 mm 53-39 cuscinetti non inclusi	510,00
00.6118.107.003	Guarnitura RED22 Exogram BB30 172,5 mm 53-39 cuscinetti non inclusi	510,00
00.6118.107.004	Guarnitura RED22 Exogram BB30 175 mm 53-39 cuscinetti non inclusi	510,00
00.6118.107.008	Guarnitura RED22 Exogram BB30 170 mm 50-34 cuscinetti non inclusi	510,00
00.6118.107.009	Guarnitura RED22 Exogram BB30 172,5 mm 50-34 cuscinetti non inclusi	510,00
00.6118.107.010	Guarnitura RED22 Exogram BB30 175 mm 50-34 cuscinetti non inclusi	510,00
00.6415.035.010	Cuscinetti BB30 sfere in ceramica (scatola 68 mm foro diam. 42 mm)	225,00
00.6415.041.010	Press fit BB30 con cuscinetti sfere in ceramica (scatola 68 mm foro diam.46)	243,00
00.6415.035.000	Cuscinetti BB30 sfere in acciaio (scatola 68 mm per diam. 42 mm)	38,00
00.6415.041.000	Press fit BB30 cuscinetti sfere in acciaio (scatola 68/73 mm foro diam.46)	50,00
00.2418.041.000	Cassetta XG-1190 X-Dome 11-25, 11 velocità	291,00
00.2418.041.001	Cassetta XG-1190 X-Dome 11-26, 11 velocità	291,00
00.2418.041.002	Cassetta XG-1190 X-Dome 11-28, 11 velocità	291,00
00.2418.041.004	Cassetta XG-1190 X-Dome 11-30, 11 velocità	310,00
00.2418.041.003	Cassetta XG-1190 X-Dome 11-32, 11 velocità	310,00
00.2518.005.003	Catena PC RED22, 11 velocità con Power Lock 114 maglie	50,00

* I PREZZI DEI GRUPPI SONO CALCOLATI CON CAMBIO GABBIA CORTA E CASSETTA FINO 11-28
(I gruppi sono composti da doppi comandi, cambio gabbia corta, deragliatore a saldare, catena, cassetta, freni e guarnitura)

GRUPPO SRAM RED22 DISC IDRAULICO		
ARTICOLO	CARATTERISTICHE	PUBBLICO
00.7018.173.000	Comando cambio RED22 destro 11V con leva e freno idraulico DISCO Direct mount lunghezza guaina 1800mm	514,00
00.7018.173.002	Comando cambio RED22 sinistro con leva e freno idraulico DISCO Direct mount lunghezza guaina 950mm	514,00
00.5018.037.000	Disco a 6 fori Centerline 140mm	46,00
00.5018.037.001	Disco a 6 fori Centerline 160mm	46,00
00.5318.008.003	Distanziale Post mount 20 S, viti in acciaio incluse (CPS & Standard)	24,00
00.5318.008.004	Distanziale Post mount 20 S, viti in titanio incluse (Standard)	55,00
00.5318.009.003	Adattatore Internation standard 0 IS (Ant. 160/post. 140) viterie in acciaio incluse	21,00
00.5318.009.001	Adattatore International standard 20 IS (Ant. 180/Post. 160) viterie in acciaio incluse	21,00
00.7518.029.000	Cambio RED22 Aero Glide gabbia corta (max 28 denti)	312,00
00.7518.029.001	Cambio RED22 Aero Glide gabbia media (max 32 denti)	332,00
00.7618.037.000	Deragliatore anteriore RED22 Yaw, per attacco a saldare, completo di Chain Spotter	120,00
11.7618.000.002	Collarino per deragliatore diametro 34,9 Wide con off set 2,5 mm	33,00
11.7618.000.003	Collarino per deragliatore diametro 31,8 Wide con off set 2,5 mm	33,00
00.6118.158.002	Guarnitura S952 Wide GXP 170 mm 50-34 per carro 135mm sistema Giga X-pipe (Calotte non incluse)	344,00
00.6118.158.003	Guarnitura S952 Wide GXP 172,5 mm 50-34 per carro 135mm sistema Giga X-pipe (Calotte non incluse)	344,00
00.6118.158.004	Guarnitura S952 Wide GXP 175 mm 50-34 per carro 135mm sistema Giga X-pipe (Calotte non incluse)	344,00
00.6118.157.002	Guarnitura S902 Wide GXP 170 mm 53-39 per carro 135mm sistema Giga X-pipe (Calotte non incluse)	344,00
00.6118.157.003	Guarnitura S902 Wide GXP 172,5 mm 53-39 per carro 135mm sistema Giga X-pipe (Calotte non incluse)	344,00
00.6118.157.004	Guarnitura S902 Wide GXP 175 mm 53-39 per carro 135mm sistema Giga X-pipe (Calotte non incluse)	344,00
00.6415.045.000	Calotte GXP sfere in acciaio passo inglese	38,00
00.6415.001.000	Calotte GXP sfere in acciaio passo italiano	38,00
00.6415.033.000	Calotte GXP per telai PRESS FIT con scatola da 86 mm (foro diam. 41mm) senza filetto	43,00
00.6118.160.002	Guarnitura S952 Wide BB30 170 mm 50-34 cuscinetti non inclusi	387,00
00.6118.160.003	Guarnitura S952 Wide BB30 172,5 mm 50-34 cuscinetti non inclusi	387,00
00.6118.160.004	Guarnitura S952 Wide BB30 175 mm 50-34 cuscinetti non inclusi	387,00
00.6118.159.002	Guarnitura S902 Wide BB30 170 mm 53-39 cuscinetti non inclusi	387,00
00.6118.159.003	Guarnitura S902 Wide BB30 172,5 mm 53-39 cuscinetti non inclusi	387,00
00.6118.159.004	Guarnitura S902 Wide BB30 175 mm 53-39 cuscinetti non inclusi	387,00
00.6415.035.000	Cuscinetti BB30 sfere in acciaio (scatola 68 mm for diam. 42 mm)	38,00
00.6415.041.000	Press fit BB30 cuscinetti sfere in acciaio (scatola 68/73 mm foro diam.46)	50,00
00.2418.041.000	Cassetta XG-1190 X-Dome 11-25, 11 velocità	291,00
00.2418.041.001	Cassetta XG-1190 X-Dome 11-26, 11 velocità	291,00
00.2418.041.002	Cassetta XG-1190 X-Dome 11-28, 11 velocità	291,00
00.2418.041.004	Cassetta XG-1190 X-Dome 11-30, 11 velocità	310,00
00.2418.041.003	Cassetta XG-1190 X-Dome 11-32, 11 velocità	310,00
00.2518.005.003	Catena PC RED22, 11 velocità con Power Lock 114 maglie	50,00
GRED22.DIS	GRUPPO SRAM RED22, FRENO IDRAULICO DISC, GUARNITURA 952 GXP, 7 PEZZI (composto da doppi comandi con freni idraulici DISC, coppia dischi, cambio gabbia corta, deragliatore a saldare, catena, cassetta, e guarnitura, calotte con sfere in ACCIAIO) GRUPPO CONSIGLIATO PER TELAI CON CARRO INFERIORE A 42CM E MOZZO CON BATTUTA 135 mm	2275,00
GRED22.DIS.BB30	GRUPPO SRAM RED22, FRENO IDRAULICO DISC, GUARNITURA 952 BB 30, 7 PEZZI (composto da doppi comandi con freni idraulici DISC, coppia dischi, cambio gabbia corta, deragliatore a saldare, catena, cassetta, e guarnitura, cuscinetti con sfere in ACCIAIO) GRUPPO CONSIGLIATO PER TELAI CON CARRO INFERIORE A 42CM E MOZZO CON BATTUTA 135 mm	2318,00
GRED22.DIS-S	GRUPPO SRAM RED22, FRENO IDRAULICO DISC, GUARNITURA RED22 GXP, 7 PEZZI (composto da doppi comandi con freni idraulici DISC, coppia dischi, cambio gabbia corta, deragliatore a saldare, catena, cassetta, guarnitura e calotte con sfere in ACCIAIO) ordinare gli adattatori a parte se necessari	2402,00
GRED22DISCBB30S	GRUPPO SRAM RED22, FRENO IDRAULICO DISC, GUARNITURA RED22 BB 30, 7 PEZZI (composto da doppi comandi con freni idraulici DISC, coppia dischi, cambio gabbia corta, deragliatore a saldare, catena, cassetta, guarnitura e cuscinetti con sfere in ACCIAIO) ordinare gli adattatori a parte se necessari	2441,00

* I PREZZI DEI GRUPPI SONO CALCOLATI CON CAMBIO GABBIA CORTA E CASSETTA FINO 11-28



Ci vuole una certa passione per la bici per apprezzare appieno il gruppo SRAM RED. Questo gruppo è stato creato per eliminare il gap tra mezzo e atleta.

>

C'È UN PUNTO IN CUI IL VOSTRO MEZZO SODDISFA A PIENO LE VOSTRE ESIGENZE

Disciplina, Dedizione, Coerenza, Sacrificio. Queste sono le qualità degli atleti di alto livello, e hanno bisogno di mezzi che abbiano le stesse caratteristiche. Potente, Leggero e veloce. Questo è SRAM RED. Un concentrato del massimo della tecnologia oggi disponibile pensato per il massimo delle prestazioni. Per eliminare il gap tra mezzo ed atleta.

SRAM FORCE 22

SRAM FORCE 22 è il gruppo per tutti gli utilizzi. Nasce dal DNA del RED 22, con cui condivide tutte le tecnologie DoubleTap®, ZeroLoss™ ed il deragliatore anteriore Yaw™.

FORCE22

IL FORCE 22 offre anche l'opzione con freno idraulico HydroR sia caliper che a disco e diventa così il gruppo con miglior rapporto qualità prezzo della gamma SRAM.

Leggero, robusto e performante è il gruppo perfetto per tutti gli utilizzi.

- Ergonomia del RED 22
- Il Gruppo più leggero della sua categoria
- Tre opzioni per l'impianto frenante: HRR, HRD, e freni meccanici
- Opzione WiFLi™



Yaw™ DoubleTap®

GRUPPO SRAM FORCE22 STANDARD E RIM IDRAULICO

ARTICOLO	CARATTERISTICHE	PUBBLICO
GFORCE22	GRUPPO SRAM ROAD FORCE22 7 PEZZI ** (composto da doppi comandi, cambio, deragliatore a saldare, catena, cassetta, freni e guarnitura)	1171,00
GFORCE22.BB30	GRUPPO SRAM ROAD FORCE22 CON GUARNITURA BB30 7 PEZZI** (composto da doppi comandi, cambio, deragliatore a saldare, catena, cassetta, freni e guarnitura)	1210,00
GFORCE22.RIM	GRUPPO SRAM FORCE22, FRENO IDRAULICO RIM, GUARNITURA GXP, 7 PEZZI (composto da doppi comandi con freni idraulici RIM, cambio gabbia corta, deragliatore a saldare, catena, cassetta e guarnitura)	1368,00
GFORCE22RIMBB30	GRUPPO SRAM FORCE22, FRENO IDRAULICO RIM, GUARNITURA BB 30, 7 PEZZI (composto da doppi comandi con freni idraulici RIM, cambio gabbia corta, deragliatore a saldare, catena, cassetta e guarnitura)	1407,00

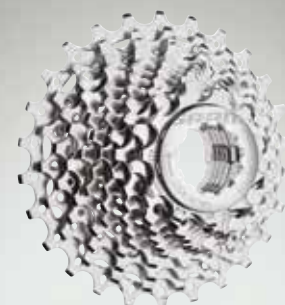

**GRUPPO SRAM FORCE22 STANDARD E RIM IDRAULICO**

ARTICOLO	CARATTERISTICHE	PUBBLICO
00.7018.079.000	Coppia comandi con leve freno integrate Force22	395,00
00.5115.030.000	Coppia freni Force anteriore/posteriore	142,00
00.7018.150.001	Comando cambio Force22 destro 11V con leva e freno idraulico (RIM) lunghezza guaina 1300mm	367,00
00.7018.150.002	Comando cambio Force22 sinistro con leva e freno idraulico (RIM) lunghezza guaina 600mm	367,00
00.7518.030.000	Cambio gabbia corta Force22	101,00
00.7518.030.001	Cambio gabbia media Force22	120,00
00.7618.038.000	Deragliatore anteriore Force22, per attacco a saldare	56,00
11.7618.000.000	Collarino da 34,9 con fermo per Red "Chain Spotter"	33,00
11.7618.000.001	Collarino da 31,8 con fermo per Red "Chain Spotter"	33,00
00.6118.108.001	Guarnitura Force22 170 mm 53-39 sistema Giga X-pipe SENZA CALOTTE	287,00
00.6118.108.002	Guarnitura Force22 172,5 mm 53-39 sistema Giga X-pipe SENZA CALOTTE	287,00
00.6118.108.003	Guarnitura Force22 175 mm 53-39 sistema Giga X-pipe SENZA CALOTTE	287,00
00.6118.108.006	Guarnitura Force22 Compact 170 mm 50-34 sistema Giga X-pipe SENZA CALOTTE	287,00
00.6118.108.007	Guarnitura Force22 Compact 172,5 mm 50-34 sistema Giga X-pipe SENZA CALOTTE	287,00
00.6118.108.008	Guarnitura Force22 Compact 175 mm 50-34 sistema Giga X-pipe SENZA CALOTTE	287,00
00.6415.045.000	Calotte GXP sfere in acciaio passo inglese	38,00
00.6415.001.000	Calotte GXP sfere in acciaio passo italiano	38,00
00.6415.033.000	Calotte GXP per telai PRESS FIT con scatola da 86 mm (foro diam. 41mm) senza filetto	43,00
00.6118.109.001	Guarnitura Force22 BB30 170 mm 53-39 cuscinetti non inclusi	326,00
00.6118.109.002	Guarnitura Force22 BB30 172,5 mm 53-39 cuscinetti non inclusi	326,00
00.6118.109.003	Guarnitura Force22 BB30 175 mm 53-39 cuscinetti non inclusi	326,00
00.6118.109.006	Guarnitura Force22 BB30 170 mm 50-34 cuscinetti non inclusi	326,00
00.6118.109.007	Guarnitura Force22 BB30 172,5 mm 50-34 cuscinetti non inclusi	326,00
00.6118.109.008	Guarnitura Force22 BB30 175 mm 50-34 cuscinetti non inclusi	326,00
00.6415.035.000	Cuscinetti BB30 sfere in acciaio (scatola 68 mm per diam. 42 mm)	38,00
00.6415.041.000	Press fit BB30 cuscinetti sfere in acciaio (scatola 68/73 mm foro diam.46)	50,00
00.2418.042.000	Cassetta PowerGlide 1170 11 velocità 11-25	104,00
00.2418.042.001	Cassetta PowerGlide 1170 11 velocità 11-26	104,00
00.2418.042.002	Cassetta PowerGlide 1170 11 velocità 11-28	104,00
00.2418.042.003	Cassetta PowerGlide 1170 11 velocità 11-32	115,00
00.2518.004.010	Catena PC 1170, 11 velocità con Power Lock 114 maglie	48,00

* I PREZZI DEI GRUPPI SONO CALCOLATI CON CAMBIO GABBIA CORTA E CASSETTA FINO 11-28

GRUPPO SRAM FORCE22 DISC IDRAULICO		
ARTICOLO	CARATTERISTICHE	PUBBLICO
00.7018.148.001	Comando cambio FORCE22 destro 11V con leva e freno idraulico DISCO Direct mount lunghezza guaina 1800mm	391,00
00.7018.148.002	Comando cambio FORCE22 sinistro con leva e freno idraulico DISCO Direct mount lunghezza guaina 950mm	391,00
00.5018.037.000	Disco a 6 fori Centerline 140mm	46,00
00.5018.037.001	Disco a 6 fori Centerline 160mm	46,00
.00.5318.008.003	Distanziale Post mount 20 S, viti in acciaio incluse (CPS & Standard)	24,00
.00.5318.009.000	Adattatore Internation standard 0 IS (Ant. 160/post. 140) viterie in acciaio incluse	21,00
.00.5318.009.001	Adattatore International standard 20 IS (Ant. 180/Post. 160) viterie in acciaio incluse	21,00
00.7518.030.000	Cambio gabbia corta Force22	99,00
00.7518.030.001	Cambio gabbia media Force22	118,00
00.7618.038.000	Deragliatore anteriore Force22, per attacco a saldare	56,50
11.7618.000.002	Collarino per deragliatore diametro 34,9 Wide con off set 2,5 mm	33,00
11.7618.000.003	Collarino per deragliatore diametro 31,8 Wide con off set 2,5 mm	33,00
00.6118.158.002	Guarnitura S952 Wide GXP 170 mm 50-34 per carro 135mm sistema Giga X-pipe (Calotte non incluse)	344,00
00.6118.158.003	Guarnitura S952 Wide GXP 172,5 mm 50-34 per carro 135mm sistema Giga X-pipe (Calotte non incluse)	344,00
00.6118.158.004	Guarnitura S952 Wide GXP 175 mm 50-34 per carro 135mm sistema Giga X-pipe (Calotte non incluse)	344,00
00.6415.045.000	Calotte GXP sfere in acciaio passo inglese	38,00
00.6415.001.000	Calotte GXP sfere in acciaio passo italiano	38,00
00.6415.033.000	Calotte GXP per telai PRESS FIT con scatola da 86 mm (foro diam. 41mm) senza filetto	43,00
00.6118.160.002	Guarnitura S952 Wide BB30 170 mm 50-34 cuscinetti non inclusi	387,00
00.6118.160.003	Guarnitura S952 Wide BB30 172,5 mm 50-34 cuscinetti non inclusi	387,00
00.6118.160.004	Guarnitura S952 Wide BB30 175 mm 50-34 cuscinetti non inclusi	387,00
00.6415.035.000	Cuscinetti BB30 sfere in acciaio (scatola 68 mm for diam. 42 mm)	38,00
00.6415.041.000	Press fit BB30 cuscinetti sfere in acciaio (scatola 68/73 mm foro diam.46)	50,00
00.2418.042.000	Cassetta PowerGlide 1170 11 velocità 11-25	104,00
00.2418.042.001	Cassetta PowerGlide 1170 11 velocità 11-26	104,00
00.2418.042.002	Cassetta PowerGlide 1170 11 velocità 11-28	104,00
00.2418.042.003	Cassetta PowerGlide 1170 11 velocità 11-32	115,00
00.2518.004.010	Catena PC 1170, 11 velocità con Power Lock 114 maglie	48,00
GFORCE22.DISC	GRUPPO SRAM FORCE22, FRENO IDRAULICO DISC, GUARNITURA S952 GXP, 7 PEZZI (composto da doppi comandi con freni idraulici DISC, coppia dischi, cambio gabbia corta, deragliatore a saldare, catena, cassetta, e guarnitura, calotte con sfere in ACCIAIO) GRUPPO CONSIGLIATO PER TELAI CON CARRO INFERIORE A 42CM E MOZZO CON BATTUTA 135 mm	1563,50
GFORCE22.DISC.BB30	GRUPPO SRAM FORCE22, FRENO IDRAULICO DISC, GUARNITURA S952 BB 30, 7 PEZZI (composto da doppi comandi con freni idraulici DISC, coppia dischi, cambio gabbia corta, deragliatore a saldare, catena, cassetta, e guarnitura, cuscinetti con sfere in ACCIAIO) GRUPPO CONSIGLIATO PER TELAI CON CARRO INFERIORE A 42CM E MOZZO CON BATTUTA 135 mm	1606,50
GFORCE22.DISC-S	GRUPPO SRAM FORCE22, FRENO IDRAULICO DISC, GUARNITURA FORCE22 GXP, 7 PEZZI (composto da doppi comandi con freni idraulici DISC, coppia dischi, cambio gabbia corta, deragliatore a saldare, catena, cassetta, e guarnitura) ordinare gli adattatori a parte se necessari	1506,50
GFORCE22.DISC.30-S	GRUPPO SRAM FORCE22, FRENO IDRAULICO DISC, GUARNITURA FORCE22 BB 30, 7 PEZZI (composto da doppi comandi con freni idraulici DISC, coppia dischi, cambio gabbia corta, deragliatore a saldare, catena, cassetta, e guarnitura) ordinare gli adattatori a parte se necessari	1545,50

* I PREZZI DEI GRUPPI SONO CALCOLATI CON CAMBIO GABBIA CORTA E CASSETTA FINO 11-28

SRAM FORCE 1™

One Less Barrier

Sram Force 1 è un gruppo espressamente studiato per il ciclocross. Rappresenta l'unione delle tecnologie dell'XX1 e dei gruppi stradali di SRAM, il FORCE 1 è un gruppo completo ad 11-velocità leggero, semplice, robusto, ed esteticamente più pulito. Grazie alla tecnologia 1X™ la catena lavora molto meglio senza il rischio di salti. SRAM FORCE 1 offre una cambiata morbida in tutte le condizioni di terreno. SRAM FORCE 1 è l'unico gruppo da ciclocross 1X11.

Tecnologia SRAM 1X™ - L'unico gruppo da ciclocross 1X11 - Semplice, pulito, e leggero

GRUPPO SRAM FORCE CX1 STANDARD /DISC IDRAULICO		
ARTICOLO	CARATTERISTICHE	PUBBLICO
00.5218.005.000	Comando Force 1 anteriore	91,00
00.7018.080.000	Comando Force 1/22 destro 11 velocità	198,00
00.7018.148.001	Comando cambio FORCE22 destro 11V con leva e freno idraulico DISCO Direct mount lunghezza guaina 1800mm	391,00
00.5218.006.000	Comando cambio FORCE 1 sinistro con leva e freno idraulico DISCO Direct mount lunghezza guaina 950mm	329,00
00.5018.037.000	Disco a 6 fori Centerline 140mm	46,00
00.5018.037.001	Disco a 6 fori Centerline 160mm	46,00
00.5318.008.003	Distanziale Post mount 20 S, viti in acciaio incluse (CPS & Standard)	24,00
00.5318.009.000	Adattatore International standard 0 IS (Ant. 160/post. 140) viterie in acciaio incluse	21,00
00.5318.009.001	Adattatore International standard 20 IS (Ant. 180/Post. 160) viterie in acciaio incluse	21,00
00.7518.072.000	Cambio Force 1 gabbia media 11 velocità	241,00
00.6118.251.000	Guarnitura Force 1 170 mm interasse 110 mm GXP (Corone non incluse) disp. fino ad esaurimento scorte	216,00
00.6118.251.001	Guarnitura Force 1 172,5 mm interasse 110 mm GXP (Corone non incluse) disp. fino ad esaurimento scorte	216,00
00.6118.251.002	Guarnitura Force 1 175 mm interasse 110 mm GXP (Corone non incluse) disp. fino ad esaurimento scorte	216,00
00.6415.045.000	Calotte GXP sfere in acciaio passo inglese	38,00
00.6415.001.000	Calotte GXP sfere in acciaio passo italiano	38,00
00.6415.033.000	Calotte GXP per telai PRESS FIT con scatola da 86 mm (foro diam. 41mm) senza filetto	43,00
00.6118.252.000	Guarnitura Force 1 170 mm interasse 110 mm BB30 (Corone non incluse) disp. fino ad esaurimento scorte	260,00
00.6118.252.001	Guarnitura Force 1 172,5 mm interasse 110 mm BB30 (Corone non incluse) disp. fino ad esaurimento scorte	260,00
00.6118.252.002	Guarnitura Force 1 175 mm interasse 110 mm BB30 (Corone non incluse) disp. fino ad esaurimento scorte	260,00
00.6415.035.000	Cuscinetti BB30 sfere in acciaio (scatola 68 mm for diam. 42 mm)	38,00
00.6415.041.000	Press fit BB30 cuscinetti sfere in acciaio (scatola 68/73 mm foro diam.46)	50,00
11.6218.015.000	Corona X-SYNC 11 velocità 38 denti interasse 110 mm	86,00
11.6218.015.001	Corona X-SYNC 11 velocità 40 denti interasse 110 mm	86,00
11.6218.015.002	Corona X-SYNC 11 velocità 42 denti interasse 110 mm	93,00
11.6218.015.003	Corona X-SYNC 11 velocità 44 denti interasse 110 mm	93,00
11.6218.015.004	Corona X-SYNC 11 velocità 46 denti interasse 110 mm	93,00
11.6218.015.005	Corona X-SYNC 11 velocità 48 denti interasse 110 mm	103,00
11.6218.015.006	Corona X-SYNC 11 velocità 50 denti interasse 110 mm	103,00
00.2418.042.000	Cassetta PowerGlide 1170 11 velocità 11-25	111,00
00.2418.042.001	Cassetta PowerGlide 1170 11 velocità 11-26	111,00
00.2418.042.002	Cassetta PowerGlide 1170 11 velocità 11-28	111,00
00.2418.042.003	Cassetta PowerGlide 1170 11 velocità 11-32	123,00
00.2518.004.010	Catena PC 1170, 11 velocità con Power Lock 114 maglie	48,00
GFORCE1	GRUPPO SRAM ROAD FORCE 1 CON GUARNITURA GXP (SENZA FRENI) (Composto da doppi comandi per freni meccanici, cambio, catena, cassetta fino 11-28, guarnitura e corona 38 denti)	1029,00
GFORCE1.BB30	GRUPPO SRAM ROAD FORCE 1 CON GUARNITURA BB30 (SENZA FRENI) (Composto da doppi comandi per freni meccanici, cambio, catena, cassetta fino 11-28, guarnitura e corona 38 denti)	1073,00
GFORCE1.DISC	GRUPPO SRAM FORCE 1, FRENO IDRAULICO DISC, GUARNITURA GXP (Composto da doppi comandi con freni idraulici DISC, coppia dischi, cambio, catena, cassetta fino 11-28, guarnitura e corona 38 denti) ordinare gli adattatori a parte se necessari	1552,00
GFORCE1.DISC.BB30	GRUPPO SRAM FORCECX1, FRENO IDRAULICO DISC, GUARNITURA BB 30 (Composto da doppi comandi con freni idraulici DISC, coppia dischi, cambio, catena, cassetta fino 11-28, guarnitura e corona 38 denti) ordinare gli adattatori a parte se necessari	1596,00

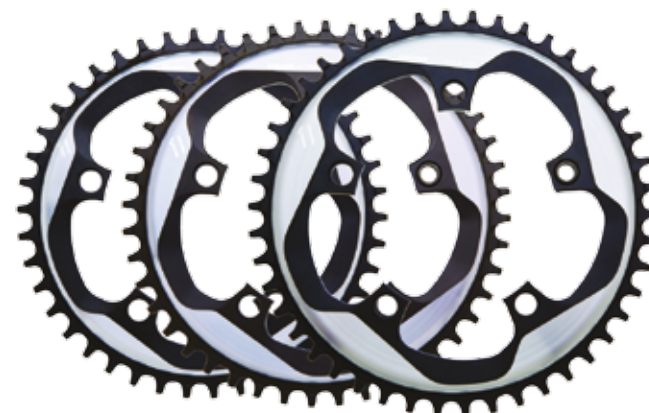
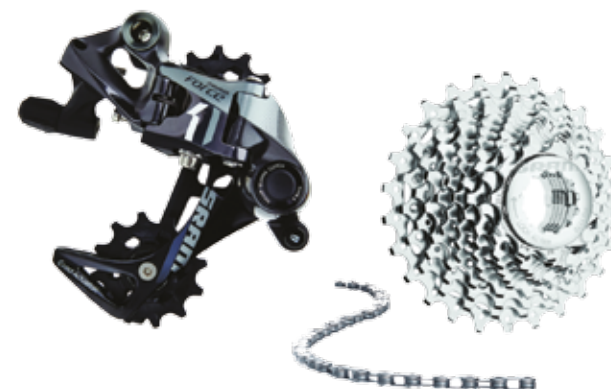

SRAM
RIVAL
22

Perché accontentarsi di un gruppo che è il 75 per cento di quello che utilizzano i professionisti quando c'è un nuovo gruppo che può offrirti dà il 100 per cento?

Il nuovo Gruppo SRAM Rival 22 offre prestazioni altissime per tutte le discipline: Strada, Cyclocross o Triathlon.

> RIVAL 22

Rival 22 è costruito con materiali e le tecnologie per soddisfare ogni sfida Freni che permettono di montare anche gomme da 28c per la guida fuori strada. La tecnologia Yaw™ per una cambiata veloce perfetta e senza nessun problema. L'opzione WiFLi™ che vi permette di montare una cassetta 11-32 ideale per le salite. 22 ingranaggi tutti utilizzabili. Impianto frenante idraulico per la massima performance in frenata. Tutto questo perché le vostre richieste non sono inferiori a quelle dei Pro. Scegliete il gruppo che meglio si adatta alle vostre esigenze, 100 per cento...

RIVAL YOUR LIMIT

Tre opzioni per l'impianto frenante:
HRR, HRD, e freni meccanici



Yaw™ DoubleTap®

GRUPPO SRAM RIVAL22 STANDARD E RIM IDRAULICO

ARTICOLO	CARATTERISTICHE	PUBBLICO
GRIVAL22GXP	GRUPPO SRAM ROAD RIVAL22 7 PEZZI GUARNITURA GXP (composto da doppi comandi, cambio, deragliatore a saldare, catena, cassetta, freni ,guarnitura, guaine)	752,00
GRIVAL22-BB30	GRUPPO SRAM ROAD RIVAL22 7 PEZZI GUARNITURA BB30 (composto da doppi comandi, cambio, deragliatore a saldare, catena, cassetta, freni ,guarnitura, guaine)	773,00
GRIVAL22.6	GRUPPO SRAM ROAD RIVAL22 6 PEZZI (composto da doppi comandi, cambio, deragliatore a saldare, catena, cassetta ,freni, guaine)	539,00
GRIVAL22.RIM	GRUPPO SRAM RIVAL22, FRENO IDRAULICO RIM, GUARNITURA GXP, 7 PEZZI (composto da doppi comandi con freni idraulici RIM, cambio gabbia corta, deragliatore a saldare, catena, cassetta, e guarnitura)	1049,00
GRIVAL22.RIM-BB30	GRUPPO SRAM RIVAL22, FRENO IDRAULICO RIM, GUARNITURA BB30, 7 PEZZI (composto da doppi comandi con freni idraulici RIM, cambio gabbia corta, deragliatore a saldare, catena, cassetta, e guarnitura)	1070,00



**GRUPPO SRAM RIVAL22 STANDARD E RIM IDRAULICO**

ARTICOLO	CARATTERISTICHE	PUBBLICO
00.7018.143.000	Coppia comandi con leve freno integrate Rival22	258,00
00.5118.009.000	Coppia freni Rival22 anteriore/posteriore	89,00
00.7018.145.003	Comando cambio Rival22 destro 11V con leva e freno idraulico (RIM) lunghezza guaina 1300mm	322,00
00.7018.145.000	Comando cambio Rival22 sinistro con leva e freno idraulico (RIM) lunghezza guaina 600mm	322,00
00.7518.043.000	Cambio Rival22 gabbia corta (Compatibilità max 11-28)	61,00
00.7518.043.001	Cambio Rival22 gabbia media (Compatibilità max 11-32)	74,00
00.7618.058.000	Deragliatore anteriore Rival22, per attacco a saldare	39,00
00.6118.249.003	Guarnitura Rival22 compact 170 mm 50-34 sistema Giga X-pipe, SENZA CALOTTE	175,00
00.6118.249.004	Guarnitura Rival22 compact 172,5 mm 50-34 sistema Giga X-pipe, SENZA CALOTTE	175,00
00.6118.249.005	Guarnitura Rival22 compact 175 mm 50-34 sistema Giga X-pipe, SENZA CALOTTE	175,00
00.6118.249.006	Guarnitura Rival22 compact 170 mm 52-36 sistema Giga X-pipe, SENZA CALOTTE	175,00
00.6118.249.007	Guarnitura Rival22 compact 172,5 mm 52-36 sistema Giga X-pipe, SENZA CALOTTE	175,00
00.6118.249.008	Guarnitura Rival22 compact 175 mm 52-36 sistema Giga X-pipe, SENZA CALOTTE	175,00
00.6415.045.000	Calotte GXP sfere in acciaio passo inglese	38,00
00.6415.001.000	Calotte GXP sfere in acciaio passo italiano	38,00
00.6415.033.000	Calotte GXP per telai PRESS FIT con scatola da 86 mm (foro diam. 41mm) senza filetto	43,00
00.6118.250.003	Guarnitura Rival22 compact BB30 170 mm 50-34 cuscinetti non inclusi	196,00
00.6118.250.004	Guarnitura Rival22 compact BB30 172,5 mm 50-34 cuscinetti non inclusi	196,00
00.6118.250.005	Guarnitura Rival22 compact BB30 175 mm 50-34 cuscinetti non inclusi	196,00
00.6118.250.006	Guarnitura Rival22 compact BB30 170 mm 52-36 cuscinetti non inclusi	196,00
00.6118.250.007	Guarnitura Rival22 compact BB30 172,5 mm 52-36 cuscinetti non inclusi	196,00
00.6118.250.008	Guarnitura Rival22 compact BB30 175 mm 52-36 cuscinetti non inclusi	196,00
00.6415.035.000	Cuscinetti BB30 sfere in acciaio (scatola 68 mm for diam. 42 mm)	38,00
00.6415.041.000	Press fit BB30 cuscinetti sfere in acciaio (scatola 68/73 mm foro diam.46)	50,00
00.2418.052.000	Cassetta PowerGlide 1130 11 velocità 11-26	67,00
00.2418.052.001	Cassetta PowerGlide 1130 11 velocità 11-28	67,00
00.2418.052.002	Cassetta PowerGlide 1130 11 velocità 11-32	74,00
00.2518.006.000	Catena PC 1130, 11 velocità con Power Lock 114 maglie	25,00
GRIVAL22GXP	GRUPPO SRAM ROAD RIVAL22 7 PEZZI GUARNITURA GXP (composto da doppi comandi, cambio, deragliatore a saldare, catena, cassetta, freni, guarnitura, guaine)	752,00
GRIVAL22-BB30	GRUPPO SRAM ROAD RIVAL22 7 PEZZI GUARNITURA BB30 (composto da doppi comandi, cambio, deragliatore a saldare, catena, cassetta, freni, guarnitura, guaine)	773,00
GRIVAL22.6	GRUPPO SRAM ROAD RIVAL22 6 PEZZI (composto da doppi comandi, cambio, deragliatore a saldare, catena, cassetta, freni, guaine)	539,00
GRIVAL22.RIM	GRUPPO SRAM RIVAL22, FRENO IDRAULICO RIM, GUARNITURA GXP, 7 PEZZI (composto da doppi comandi con freni idraulici RIM, cambio gabbia corta, deragliatore a saldare, catena, cassetta, e guarnitura)	1049,00
GRIVAL22.RIM-BB30	GRUPPO SRAM RIVAL22, FRENO IDRAULICO RIM, GUARNITURA BB30, 7 PEZZI (composto da doppi comandi con freni idraulici RIM, cambio gabbia corta, deragliatore a saldare, catena, cassetta, e guarnitura)	1070,00

GRUPPO SRAM RIVAL22 DISC IDRAULICO

ARTICOLO	CARATTERISTICHE	PUBBLICO
00.7018.144.003	Comando cambio RIVAL22 destro 11V con leva e freno idraulico DISCO Direct mount lunghezza guaina 1800mm	370,00
00.7018.144.000	Comando cambio RIVAL22 sinistro con leva e freno idraulico DISCO Direct mount lunghezza guaina 950mm	370,00
00.5018.037.000	Disco a 6 fori Centerline 140mm	46,00
00.5018.037.001	Disco a 6 fori Centerline 160mm	46,00
00.5318.008.003	Distanziale Post mount 20 S, viti in acciaio incluse (CPS & Standard)	24,00
00.5318.009.000	Adattatore Internation standard 0 IS (Ant. 160/post. 140) viterie in acciaio incluse	21,00
00.5318.009.001	Adattatore International standard 20 IS (Ant. 180/Post. 160) viterie in acciaio incluse	21,00
00.7518.043.000	Cambio Rival22 gabbia corta (Compatibilità max 11-28)	61,00
00.7518.043.001	Cambio Rival22 gabbia media (Compatibilità max 11-32)	74,00
00.7618.058.000	Deragliatore anteriore Rival22, per attacco a saldare	39,00
00.6118.249.003	Guarnitura Rival22 compact 170 mm 50-34 sistema Giga X-pipe, SENZA CALOTTE	175,00
00.6118.249.004	Guarnitura Rival22 compact 172,5 mm 50-34 sistema Giga X-pipe, SENZA CALOTTE	175,00
00.6118.249.005	Guarnitura Rival22 compact 175 mm 50-34 sistema Giga X-pipe, SENZA CALOTTE	175,00
00.6118.249.006	Guarnitura Rival22 compact 170 mm 52-36 sistema Giga X-pipe, SENZA CALOTTE	175,00
00.6118.249.007	Guarnitura Rival22 compact 172,5 mm 52-36 sistema Giga X-pipe, SENZA CALOTTE	175,00
00.6118.249.008	Guarnitura Rival22 compact 175 mm 52-36 sistema Giga X-pipe, SENZA CALOTTE	175,00
00.6415.045.000	Calotte GXP sfere in acciaio passo inglese	38,00
00.6415.001.000	Calotte GXP sfere in acciaio passo italiano	38,00
00.6415.033.000	Calotte GXP per telai PRESS FIT con scatola da 86 mm (foro diam. 41mm) senza filetto	43,00
00.6118.250.003	Guarnitura Rival22 compact BB30 170 mm 50-34 cuscinetti non inclusi	196,00
00.6118.250.004	Guarnitura Rival22 compact BB30 172,5 mm 50-34 cuscinetti non inclusi	196,00
00.6118.250.005	Guarnitura Rival22 compact BB30 175 mm 50-34 cuscinetti non inclusi	196,00
00.6118.250.006	Guarnitura Rival22 compact BB30 170 mm 52-36 cuscinetti non inclusi	196,00
00.6118.250.007	Guarnitura Rival22 compact BB30 172,5 mm 52-36 cuscinetti non inclusi	196,00
00.6118.250.008	Guarnitura Rival22 compact BB30 175 mm 52-36 cuscinetti non inclusi	196,00
00.6415.035.000	Cuscinetti BB30 sfere in acciaio (scatola 68 mm for diam. 42 mm)	38,00
00.6415.041.000	Press fit BB30 cuscinetti sfere in acciaio (scatola 68/73 mm foro diam.46)	50,00
00.2418.052.000	Cassetta PowerGlide 1130 11 velocità 11-26	67,00
00.2418.052.001	Cassetta PowerGlide 1130 11 velocità 11-28	67,00
00.2418.052.002	Cassetta PowerGlide 1130 11 velocità 11-32	74,00
00.2518.006.000	Catena PC 1130, 11 velocità con Power Lock 114 maglie	25,00
GRIVAL22.DISC	GRUPPO SRAM RIVAL22, FRENO IDRAULICO DISC, GUARNITURA GXP, 7 PEZZI (composto da doppi comandi con freni idraulici DISC, cambio gabbia corta, deragliatore a saldare, catena, cassetta, e guarnitura)	1237,00

Per ordinare il gruppo occorre specificare, il deragliatore, lunghezza e dentatura guarnitura e scala pacco pignoni

QUARQ

CARATTERISTICHE PRINCIPALI

- Power Balance™ e ANT+™ per la massima compatibilità e flessibilità
- ANT+™ ID facilmente visibile per velocizzare la connessione con il computer
- Indicatore LED per ON/OFF che per il resettaggio
- Batteria facilmente sostituibile (standard CR2032)
- OmniCal™: Le corone da cronometro possono essere sostituite senza necessità di ritrare il sistema
- Completamente sigillato per la massima protezione da pioggia, sporco e neve.

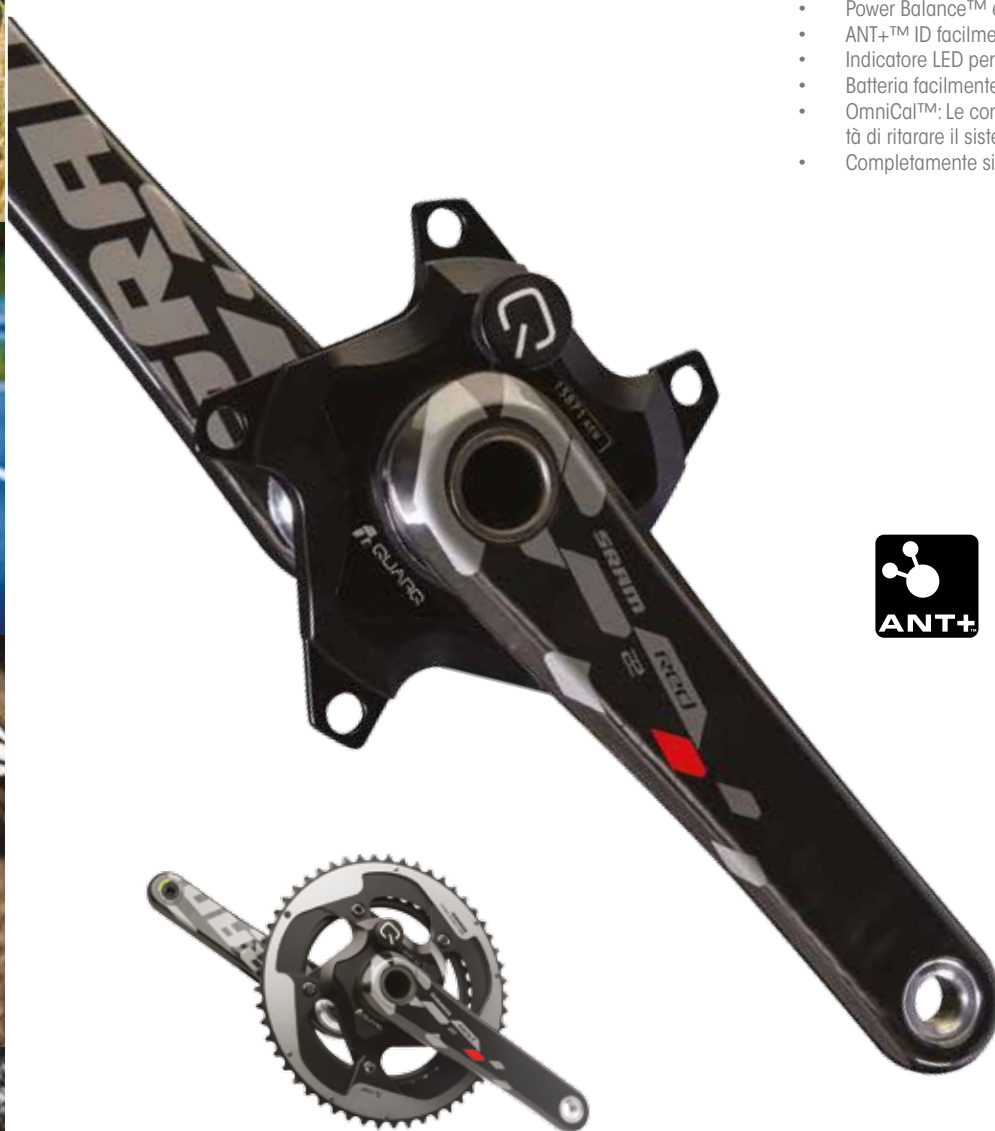

POWER BALANCE
per la misurazione differenziata della
gamba destra e sinistra



COMPONENTI SRAM POWERMETER QUARK ROAD

00.3018.053.170	GUARNITURA RED22 QUARQ POWERMETER 170 INTERASSE GIROBULLONI 130 MM, SISTEMA GXP SENZA CALOTTE	1149,00
00.3018.053.172	Guarnitura RED22 Quarq Powermeter 172,5 interasse girobulloni 130 mm, sistema GXP SENZA CALOTTE	1149,00
00.3018.053.175	Guarnitura RED22 Quarq Powermeter 175 interasse girobulloni 130 mm, sistema GXP SENZA CALOTTE	1149,00
00.3018.054.170	Guarnitura RED22 Quarq Powermeter 170 interasse girobulloni 110 mm, sistema GXP SENZA CALOTTE	1149,00
00.3018.054.172	Guarnitura RED22 Quarq Powermeter 172,5 interasse girobulloni 110 mm, sistema GXP SENZA CALOTTE	1149,00
00.3018.054.175	Guarnitura RED22 Quarq Powermeter 175 interasse girobulloni 110 mm, sistema GXP SENZA CALOTTE	1149,00
00.3018.055.170	Guarnitura RED22 Quarq Powermeter 170 interasse girobulloni 130 mm, sistema BB30 CUSCINETTI NON INCLUSI	1199,00
00.3018.055.172	Guarnitura RED22 Quarq Powermeter 172,5 interasse girobulloni 130 mm, sistema BB30 CUSCINETTI NON INCLUSI	1199,00
00.3018.055.175	Guarnitura RED22 Quarq Powermeter 175 interasse girobulloni 130 mm, sistema BB30 CUSCINETTI NON INCLUSI	1199,00
00.3018.056.170	Guarnitura RED22 Quarq Powermeter 170 interasse girobulloni 110 mm, sistema BB30 CUSCINETTI NON INCLUSI	1199,00
00.3018.056.172	Guarnitura RED22 Quarq Powermeter 172,5 interasse girobulloni 110 mm, sistema BB30 CUSCINETTI NON INCLUSI	1199,00
00.3018.056.175	Guarnitura RED22 Quarq Powermeter 175 interasse girobulloni 110 mm, sistema BB30 CUSCINETTI NON INCLUSI	1199,00
00.6118.015.005	Guarnitura RED 10v Qaurk Powermeter 172,5 50-34 10 velocità, sistema GXP SENZA CALOTTE (disponibile fino ad esaurimento scorte)	1460,00
00.6118.015.001	Guarnitura RED 10v Qaurk Powermeter 172,5 53-39 10 velocità, sistema GXP SENZA CALOTTE (disponibile fino ad esaurimento scorte)	1460,00
00.6118.016.002	Guarnitura RED 10v Qaurk Powermeter 175 53-39 10 velocità, sistema BB30 CUSCINETTI NON INCLUSI (disponibile fino ad esaurimento scorte)	1505,00

SRAM APEX™



GRUPPO SRAM APEX 10 VELOCITÀ

ARTICOLO	CARATTERISTICHE	PUBBLICO
00.7015.164.000	Coppia comandi con leve freno integrate Apex	249,00
00.7015.221.000	Comando con leva freno integrata Rival destro	124,50
00.7015.221.010	Comando con leva freno integrata Rival sinistro	124,50
00.7515.070.000	Cambio Apex gabbia corta (Compatibilità max 11-28)	61,00
00.7515.070.010	Cambio Apex gabbia media (Compatibilità max 11-32)	62,00
00.7615.145.000	Deragliatore anteriore Apex, per attacco a saldare	41,00
00.5115.049.000	Freno anteriore Apex	33,00
00.5115.049.010	Freno posteriore Apex	33,00
00.6115.557.060	Guarnitura Apex compact 170 mm 50-34 sistema Giga X-pipe calotte passo inglese, BSA INCLUDE	146,00
00.6115.557.070	Guarnitura Apex compact 172,5 mm 50-34 sistema Giga X-pipe calotte passo inglese, BSA INCLUDE	146,00
00.6115.557.080	Guarnitura Apex compact 175 mm 50-34 sistema Giga X-pipe calotte passo inglese, BSA INCLUDE	146,00
00.6115.557.010	Guarnitura Apex 170 mm 50-34 sistema Giga X-pipe calotte passo inglese, BSA INCLUDE	146,00
00.6115.557.020	Guarnitura Apex 172,5 mm 50-34 sistema Giga X-pipe calotte passo inglese, BSA INCLUDE	146,00
00.6115.557.030	Guarnitura Apex 175 mm 50-34 sistema Giga X-pipe calotte passo inglese, BSA INCLUDE	146,00
00.6415.001.000	Calotte GXP sfere in acciaio passo italiano	38,00
00.6415.033.000	Calotte GXP per telai PRESS FIT con scatola da 86 mm (foro diam. 41mm) senza filetto	43,00
00.2418.033.000	Cassetta PowerGlide 1030 10 velocità 11-26	62,00
00.2418.033.001	Cassetta PowerGlide 1030 10 velocità 11-28	62,00
00.2418.033.002	Cassetta PowerGlide 1030 10 velocità 11-32	62,00
PC1031	Catena PC 1031, 10 velocità con Power Lock 114 maglie	23,00
GAPEX	GRUPPO SRAM ROAD APEX 7 PEZZI * (composto da doppi comandi, cambio, deragliatore, catena, cassetta, freni, guarnitura, guaine)	648,00
GAPEX.6	GRUPPO SRAM ROAD APEX 6 PEZZI* (composto da doppi comandi, cambio, deragliatore, catena, cassetta, freni, guaine)	502,00
GAPEX.5	GRUPPO SRAM ROAD APEX 5 PEZZI* (composto da doppi comandi, cambio, deragliatore, catena, cassetta, guaine)	436,00
GAPEX.3	GRUPPO SRAM ROAD APEX 3 PEZZI ** (composto da doppi comandi, cambio, deragliatore, guaine)	351,00

SUPPORTI PER COMPUTER / NAVIGATORI		
ARTICOLO	CARATTERISTICHE	PUBBLICO
00.7918.020.000	Supporto computer per manubrio ROAD diam 31,8, sistema di aggancio 1/4 di giro	21,00
00.7918.029.001	Supporto computer per manubrio MTB diam 31,8, sistema di aggancio 1/4 di giro	21,00
00.7918.030.001	Supporto computer per manubrio Triathlon, sistema di aggancio 1/4 di giro	21,00
00.7918.022.000	Adattatore per montaggio computer con sistemi Quickview Garmin 605 o 705	5,00
RICAMBI GUARNITURE		
11.6215.197.020	Corona Red/Force/Rival/Apex 34 denti Black int.110 mm compatibile (50-34)	23,00
11.6215.197.160	Corona Red/Force/Rival/Apex 36 denti Black int.110 mm compatibile (50-36, 52-36)	23,00
11.6215.197.150	Corona Red/Force/Rival/Apex 38 denti Black int.110 mm compatibile (52-38)	25,00
11.6215.197.010	Corona Red/Force/Rival/Apex 39 denti Black int.130 mm compatibile (53-39, 48-39)	25,00
11.6215.198.010	Corona Red 50 denti Black interasse 110 mm compatibile (50-34)	98,00
11.6215.198.050	Corona Red 52 denti Black interasse 110 mm compatibile (52-36)	102,00
11.6215.198.000	Corona Red 53 denti Black interasse 130 mm compatibile (53-39)	105,00
11.6215.197.000	Corona Red 42 denti CRONO 10v Black interasse 130 mm compatibile (55-42,54-42)	26,00
11.6215.198.020	Corona Red 53 denti CRONO 10v Black interasse 130 mm compatibile (53-39)	106,00
11.6215.198.030	Corona Red 54 denti CRONO 10v Black interasse 130 mm compatibile (54-42)	106,00
11.6215.198.040	Corona Red 55 denti CRONO 10v Black interasse 130 mm compatibile (55-42)	106,00
11.6218.009.006	Corona NEW Red X-Glide 55 denti CRONO 11v interasse 130 mm compatibile (55-42)	146,00
11.6218.000.000	Corona NEW Red X-Glide R 10 Velocità 53 denti S2 per guarniture con bullone a scomparsa 130 mm comp. (53-39)	135,00
11.6218.001.001	Corona NEW Red X-Glide R 10 Velocità 39 denti S2 130 mm compatibile (53-39)	38,00
11.6218.001.000	Corona NEW Red X-Glide R 10 Velocità 50 denti S2 per guarniture con bullone a scomparsa 110 mm comp. (50-34)	135,00
11.6218.001.001	Corona NEW Red X-Glide R 10 Velocità 34 denti S2 110 mm compatibile (50-34)	38,00
11.6218.002.000	Corona New Red X-Glide R 10 velocità 53 denti S2 per guarniture a 5 bulloni standard 130 mm comp.(53-39)	135,00
11.6218.003.000	Corona New Red X-Glide R 10 Velocità 50 denti S2 per guarniture a 5 bulloni standard 130 mm comp.(50-34)	131,00
11.6218.009.000	Corona Red22 X-Glide R 11 velocità 53 denti S3, standard 130 mm comp.(53-39)	146,00
11.6218.010.010	Corona Red22 X-Glide R 11 velocità 52 denti S2, compact 110 mm comp.(52-36)	146,00
11.6218.010.000	Corona Red22 X-Glide R 11 velocità 50 denti S3, compact 110 mm comp.(50-34)	140,00
11.6218.009.001	Corona Force22 X-Glide R 11 velocità 53 denti S3, standard 130 mm comp.(53-39)	146,00
11.6218.010.011	Corona Force22 X-Glide R 11 velocità 52 denti S2, compact 110 mm comp.(52-36)	146,00
11.6218.010.001	Corona Force22 X-Glide R 11 velocità 52 denti S2, compact 110 mm comp.(52-36)	146,00
11.6218.010.001	Corona Force22 X-Glide R 11 velocità 52 denti S2, compact 110 mm comp.(52-36)	146,00
11.6218.010.001	Corona Force22 X-Glide R 11 velocità 50 denti S2, compact 110 mm comp.(50-34)	146,00
11.6218.009.005	Corona compatibile Red22 o Force 22, 11 velocità 39 denti S2, standard 130 mm comp.(53-39)	41,00
11.6218.010.008	Corona compatibile Red22 o Force 22, 11 velocità 34 denti S2, compact 110 mm comp.(50-34)	41,00
11.6218.010.002	Corona compatibile Red22 o Force22 Ciclocross, 11 velocità 46 denti S2, compact 110 mm comp (46-36)	140,00
11.6218.010.009	Corona compatibile Red22 o Force 22, 11 velocità 36 denti S1, compact 110 mm comp.(46-36)	41,00
11.6218.016.000	Corona Rival22 X-Glide R 11 velocità 52 denti S2, compact 110 mm comp.(52-36)	146,00
11.6218.016.001	Corona Rival22 X-Glide R 11 velocità 50 denti S2, compact 110 mm comp.(52-36)	146,00
11.6918.000.000	Kit bulloni fissaggio corone new red 2012 e quark acciaio nero	25,00
11.6918.000.001	Kit bulloni fissaggio corone new red e red22 alluminio nero	25,00
KIT NASTRI MANUBRIO ED AMMORTIZZATORI COMANDI STRADA SRAM COLORATI		
00.7915.017.130	Ammortizzatori bianchi per comandi RED"BLACK"/FORCE/RIVAL/APEX e nastro SuperCork bianco - ad esaurimento	33,00
00.7915.017.140	Ammortizzatori bianchi per comandi RED"BLACK"/FORCE/RIVAL/APEX e nastro SuperCork rosso - ad esaurimento	36,00
00.7915.017.160	Ammortizzatori bianchi per comandi RED"BLACK"/FORCE/RIVAL/APEX e nastro SuperCork rosa - ad esaurimento	36,00
00.7918.010.000	Ammortizzatori "Texture" Neri per comandi RED 2012, RED22, FORCE22 e RIVAL22 meccanici	35,00
00.7918.010.001	Ammortizzatori "Texture" bianchi per comandi RED 2012, RED22, FORCE22 e RIVAL22 meccanici	35,00
00.7918.010.002	Ammortizzatori "Texture" rossi per comandi RED 2012, RED22, FORCE22 e RIVAL22 meccanici	35,00
00.7918.027.001	Ammortizzatori "Texture" Neri per comandi RED22, FORCE22 e RIVAL22 idraulici	35,00
00.7915.042.000	Ammortizzatori Neri per comandi RED"BLACK"/FORCE/RIVAL/APEX	21,00
00.7915.042.010	Ammortizzatori Neri per comandi RED"BLACK"/FORCE/RIVAL/APEX	31,00

> COMPONENTI PER BICI DA CRONOMETRO



00.5215.034.000

Coppia Leve Freno TT 990 con regolazione tensione cavo freno € 164,00



00.7018.115.000

Coppia comandi TT Aero 500 leve in alluminio posteriore 11V, anteriore frizione € 124,00



00.7018.071.000

Coppia comandi TT 1190-R2C leve in carbonio posteriore 11V, anteriore 2V Yaw € 362,00



00.7018.116.000

Coppia comandi TT 1150-R2C leve in alluminio posteriore 11V, anteriore 2V Yaw € 238,00



00.7018.023.000

Coppia comandi TT 1090-R2C leve in carbonio posteriore 10V, anteriore 2V Yaw € 362,00

00.5218.008.000

Coppia Leve Freno TT 900 € 127,00

00.5215.012.000

Coppia Leve Freno TT 500 € 74,00

> PASTIGLIE FRENO



11.5115.000.000

Coppia pattini Red/Force/Rival € 17,00



00.5315.013.030

Coppia portapattini Force € 48,00



00.5315.013.050

Coppia portapattini Red 2012 e RED 22 € 64,00



00.5315.013.040

Coppia portapattini Red "Black" disponibile fino ad esaurimento scorte € 48,00

11.5115.000.010

Coppia pattini Red/Force/Rival per cerchi in carbonio € 41,00

00.5315.016.000

Coppia portapattini Rival € 43,00

> SUPPORTI PER COMPUTER/NAVIGATORI



00.7918.020.000

Supporto Computer per manubrio ROAD, diametro 31,8 sistema di aggancio 1/4 di giro € 21,00



00.7918.030.001

Supporto Computer per manubrio Triathlon, sistema di aggancio 1/4 di giro € 21,00

00.4318.005.016

Perno Anteriore Maxle Stealth Black 12x100mm L125 TL12 M12x1,5 € 41,00

00.4318.005.005

Perno Anteriore Maxle Ultimate Black 12x100mm L125 TL12 M12x1,5 € 63,00

00.4318.005.017

Perno Anteriore Maxle Stealth Black 15x100mm L125 TL9 M15x1,5 € 41,00

00.4318.005.006

Perno Anteriore Maxle Ultimate Black 15x100mm L125 TL9 M15x1,5 € 63,00

00.4318.005.009

Perno Anteriore Maxle Ultimate Black 12x135mm L167 TL20 12x1,75 € 68,00



00.7918.022.000

Adattatore per montaggio computer con sistemi Quickview Garmin 605 o 705 € 5,00

> MAXLE ROAD



00.5318.010.001

Coppia pastiglie organiche freni a disco strada Red22, Force 22 e Rival22 (nel kit è inclusa la molla) € 27,00



CASSETTE POWERGLIDE



00.2418.042.000

Cassetta PowerGlide 1170 11
velocità 11-25 € 104,00



00.2418.033.000

Cassetta PowerGlide 1030 10
velocità 11-26 € 62,00

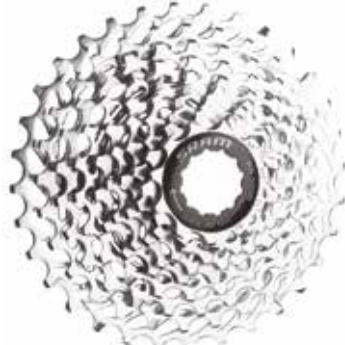

00.2418.034.000

Cassetta PowerGlide 1050 10
velocità 11-23 € 79,00



00.2418.041.000

Cassetta XG-1190 X-Dome
11-25, 11 velocità € 291,00



00.2418.035.000

Cassetta Power Glide 1070 10
velocità 11-23 € 98,00

00.2418.042.001

Cassetta PowerGlide 1170 11
velocità 11-26 € 104,00

00.2418.033.001

Cassetta PowerGlide 1030 10
velocità 11-28 € 62,00

00.2418.034.001

Cassetta PowerGlide 1050 10
velocità 11-26 € 79,00

00.2418.041.001

Cassetta XG-1190 X-Dome
11-26, 11 velocità € 291,00

00.2418.035.001

Cassetta Power Glide 1070 10
velocità 11-25 € 98,00

00.2418.042.002

Cassetta PowerGlide 1170 11
velocità 11-28 € 104,00

00.2418.033.002

Cassetta PowerGlide 1030 10
velocità 11-32 € 62,00

00.2418.034.002

Cassetta PowerGlide 1050 10
velocità 11-28 € 79,00

00.2418.041.002

Cassetta XG-1190 X-Dome
11-28, 11 velocità € 291,00

00.2418.035.002

Cassetta Power Glide 1070 10
velocità 11-26 € 98,00

00.2418.042.003

Cassetta PowerGlide 1170 11
velocità 11-32 € 115,00

00.2418.034.003

Cassetta PowerGlide 1050 10
velocità 11-32 € 79,00

00.2418.041.004

Cassetta XG-1190 X-Dome
11-30, 11 velocità € 310,00

00.2418.035.003

Cassetta Power Glide 1070 10
velocità 11-28 € 98,00



00.2415.083.000

Cassetta XG-1090 X-Dome
11-23, 10 velocità € 342,00

00.2418.034.007

Cassetta PowerGlide 1050 10
velocità 12-27 € 79,00

00.2418.041.003

Cassetta XG-1190 X-Dome
11-32, 11 velocità € 310,00

00.2418.035.006

Cassetta Power Glide 1070 10
velocità 12-25 € 98,00



00.2418.052.000

Cassetta PowerGlide 1130 11
velocità 11-26 € 67,00

00.2415.083.010

Cassetta XG-1090 X-Dome
11-25, 10 velocità € 342,00

00.2418.034.008

Cassetta PowerGlide 1050 10
velocità 12-28 € 79,00

00.2418.041.003

Cassetta XG-1190 X-Dome
11-32, 11 velocità € 310,00

00.2418.035.007

Cassetta Power Glide 1070 10
velocità 12-26 € 98,00

00.2418.052.001

Cassetta PowerGlide 1130 11
velocità 11-28 € 67,00

00.2415.083.020

Cassetta XG-1090 X-Dome
11-26, 10 velocità € 342,00

00.2418.042.009

Cassetta PowerGlide 1050 10
velocità 12-32 € 79,00

00.2418.041.003

Cassetta XG-1190 X-Dome
11-32, 11 velocità € 310,00

00.2418.035.008

Cassetta Power Glide 1070 10
velocità 12-27 € 98,00

00.2418.052.002

Cassetta PowerGlide 1130 11
velocità 11-32 € 74,00

00.2415.083.030

Cassetta XG-1090 X-Dome
11-28, 10 velocità € 342,00

00.2415.083.040

Cassetta XG-1090 X-Dome
12-27, 10 velocità € 342,00

> CATENE

00.2518.005.003

Catena PC RED22, 11 velocità con Power Lock 114 maglie € 50,00

00.2518.004.010

Catena PC 1170, 11 velocità con Power Lock 114 maglie € 48,00

PC1051

PC 1051, Power chain, 114 maglie, 10 velocità con Power Lock, Sram/Shimano € 28,00

PC1031

PC 1031, Power chain, 114 maglie, 10 velocità con Power Lock, Sram/Shimano € 23,00

PC1091R

PC 1091R, HOLLOW PIN 10 velocità con Power Lock, Sram/Shimano € 58,00

PC1071

PC 1071, HOLLOW PIN 10 velocità con Power Lock, Sram/Shimano € 45,00

PC1091

PC 1091, HOLLOW PIN 10 velocità con Power Lock, Sram/Shimano € 54,00

00.2518.006.000

Catena PC 1130, 11 velocità con Power Lock 114 maglie € 25,00

> NASTRI MANUBRIO



> KIT RICAMBI FILI E GUAINE

00.7918.042.001

Set cavi + guaine cambio slickwire pro bianco € 64,00

00.7918.042.000

Set cavi + guaine cambio slickwire pro nero € 64,00

00.7115.012.020

Set cavi + guaine cambio slickwire bianco € 37,00

00.7115.012.010

Set cavi + guaine cambio slickwire nero € 37,00

00.7115.012.030

Set cavi + guaine cambio slickwire rosso (disponibile fino ad esaurimento scorte) € 37,00

00.7115.017.020

Set cavi + guaine freno slickwire bianco € 37,00

00.7115.017.010

Set cavi + guaine freno slickwire nero € 37,00

00.7115.017.030

Set cavi + guaine freno slickwire rosso (disponibile fino ad esaurimento scorte) € 37,00

00.5318.011.001

Kit guaina ricambio per freni idraulici Red22, Force22 e Rival22 DISC lunghezza 2000 mm, colore nero € 46,00

00.5318.011.002

Kit guaina ricambio per freni idraulici Red22, Force22 e Rival22 RIM lunghezza 2000 mm, colore nero € 46,00

00.7918.009.000

Nastro manubrio RED nero € 26,00

00.7918.009.001

Nastro manubrio RED bianco € 26,00

00.7918.009.002

Nastro manubrio RED rosso € 26,00

00.7915.017.000

Nastro manubrio SuperCork nero € 16,00

00.7915.017.010

Nastro manubrio SuperCork bianco € 16,00

00.7915.017.040

Nastro manubrio SuperCork rosso € 16,00



SRAM.MTB



ONE AND ONLY

La trasmissione 1X™ che ha vinto Campionato del Mondo XC, SRAM XX1 è stato costruito per essere più semplice, più leggero e più durevole di qualsiasi altro gruppo da MTB. Tutti i componenti dell'XX1 sono stati progettati per lavorare insieme, per la massima affidabilità e precisione nella cambiata. Esattamente ciò che i rider hanno bisogno.... UNICO ed INARRESTABILE!





XX1



QUARQ

COMPONENTI SRAM XX1 1X11

ARTICOLO	CARATTERISTICHE	PUBBLICO
00.7018.021.000	Comando trigger XX1 11 velocità X-Actuation	188,00
00.7018.022.000	Comandi rotante Grip Shift XX1, 11 velocità, manopola fissa integrata con sistema lock on	171,00
00.7518.061.000	Cambio SRAM XX1 gabbia lunga type 2.1	335,00
00.6118.332.003	Guarnitura XX1 GXP, 175 mm corona direct mount 32 (ordinare le calotte Giga X-pipe), Fatt. Q 156mm	467,00
00.6118.332.000	Guarnitura XX1 GXP, 170 mm corona direct mount 32 (ordinare le calotte Giga X-pipe), Fatt. Q 168mm	467,00
00.6118.332.001	Guarnitura XX1 GXP, 175 mm corona direct mount 32 (ordinare le calotte Giga X-pipe), Fatt. Q 168mm	467,00
00.6118.361.000	Guarnitura XX1 GXP, 170 mm corona direct mount 32 (ordinare le calotte Giga X-pipe), Fatt. Q 168mm boost	493,00
00.6118.361.001	Guarnitura XX1 GXP, 175 mm corona direct mount 32 (ordinare le calotte Giga X-pipe), Fatt. Q 168mm boost	493,00
00.6118.358.000	Guarnitura XX1 GXP, 170 mm corona direct mount 32 (ordinare le calotte Giga X-pipe), Fatt. Q 168mm fat bike	493,00
00.6118.358.001	Guarnitura XX1 GXP, 175 mm corona direct mount 32 (ordinare le calotte Giga X-pipe), Fatt. Q 168mm fat bike	493,00
00.6415.045.000	Calotte GXP passo inglese	38,00
00.6415.033.020	Calotte GXP PRESS FIT MTB per scatole da 92 mm (foro diam. 41) senza filetto	50,00
00.6118.333.000	Guarnitura XX1 BB30, 170 mm corona direct mount 32 (ordinare i cuscinetti a parte), Fattore Q 168 mm	501,00
00.6118.333.001	Guarnitura XX1 BB30, 175 mm corona direct mount 32 (ordinare i cuscinetti a parte), Fattore Q 168 mm	501,00
00.6118.333.003	Guarnitura XX1 BB30, 175 mm corona direct mount 32 (ordinare i cuscinetti a parte), Fattore Q 156 mm	501,00
00.6415.035.000	Cuscinetti BB30 sfere in acciaio (scatola 68 mm for diam. 42 mm)	38,00
00.6415.041.000	Press fit BB30 cuscinetti sfere in acciaio (scatola 68/73 mm foro diam. 46)	50,00
11.6218.018.011	Corona ricambio direct mount 26 denti 11 velocità 0° offset	103,00
11.6218.018.012	Corona ricambio direct mount 28 denti 11 velocità 0° offset	103,00
11.6218.018.003	Corona ricambio direct mount 30 denti 11 velocità 0° offset	103,00
11.6218.018.004	Corona ricambio direct mount 32 denti 11 velocità 0° offset	103,00
11.6218.018.005	Corona ricambio direct mount 34 denti 11 velocità 0° offset	103,00
11.6218.018.013	Corona ricambio direct mount 36 denti 11 velocità 0° offset	103,00
11.6218.018.014	Corona ricambio direct mount 38 denti 11 velocità 0° offset	103,00
11.6218.018.015	Corona ricambio direct mount 40 denti 11 velocità 0° offset	103,00
11.6218.018.006	Corona ricambio direct mount 26 denti 11 velocità 6° offset	103,00
11.6218.018.007	Corona ricambio direct mount 28 denti 11 velocità 6° offset	103,00
11.6218.018.000	Corona ricambio direct mount 30 denti 11 velocità 6° offset	103,00
11.6218.018.001	Corona ricambio direct mount 32 denti 11 velocità 6° offset	103,00
11.6218.018.002	Corona ricambio direct mount 34 denti 11 velocità 6° offset	103,00
11.6218.018.008	Corona ricambio direct mount 36 denti 11 velocità 6° offset	103,00
11.6218.018.009	Corona ricambio direct mount 38 denti 11 velocità 6° offset	103,00
11.6218.018.010	Corona ricambio direct mount 40 denti 11 velocità 6° offset	103,00
11.6218.018.016	Corona ricambio direct mount 28 denti 11 velocità 3mm offset boost	103,00
11.6218.018.017	Corona ricambio direct mount 30 denti 11 velocità 3mm offset boost	103,00
11.6218.018.018	Corona ricambio direct mount 32 denti 11 velocità 3mm offset boost	103,00
11.6218.018.019	Corona ricambio direct mount 34 denti 11 velocità 3mm offset boost	103,00
00.2418.037.000	Cassetta X-Glide SRAM 1199 XX1 11 Velocità 10-42 compatibile con corpo ruotalibera XD	434,00
00.2518.000.006	Catena PC XX1, 11 velocità con Power Lock 118 maglie	59,00
XX1-M14	Gruppo SRAM XX1 composto da comando TRIGGER, cassetta, catena, guarnitura, CALOTTE ACCIAIO, cambio	1521,00
XX1-BB30-M14	Gruppo SRAM XX1 BB30 composto da comando TRIGGER, cassetta, catena, guarnitura BB30, CUSCINETTI ACCIAIO, cambio	1555,00
XX1-R-M14	Gruppo SRAM XX1 composto da comando ROTANTE, cassetta, catena, guarnitura, CUSCINETTI ACCIAIO, cambio	1504,00
XX1-R-BB30-M14	Gruppo SRAM XX1 BB30 composto da comando ROTANTE, cassetta, catena, guarnitura BB30, CUSCINETTI ACCIAIO, cambio	1538,00



SRAM XX1 QUARK POWERMETERS

ARTICOLO	CARATTERISTICHE	PUBBLICO
00.3018.035.170	Guarnitura XX1 GXP 170mm fattore Q156 (corone 104BCD e movimento centrale non inclusi)	1199,00
00.3018.035.175	Guarnitura XX1 GXP 175mm fattore Q156 (corone 104BCD e movimento centrale non inclusi)	1199,00
00.3018.036.170	Guarnitura XX1 GXP 170mm fattore Q168 (corone 104BCD e movimento centrale non inclusi)	1199,00
00.3018.036.175	Guarnitura XX1 GXP 175mm fattore Q168 (corone 104BCD e movimento centrale non inclusi)	1199,00
00.3018.037.170	Guarnitura XX1 BB30 170mm fattore Q156 (corone 104BCD e cuscinetti non inclusi)	1249,00
00.3018.037.175	Guarnitura XX1 BB30 175mm fattore Q156 (corone 104BCD e cuscinetti non inclusi)	1249,00
00.3018.038.170	Guarnitura XX1 BB30 170mm fattore Q168 (corone 104BCD e cuscinetti non inclusi)	1249,00
00.3018.038.175	Guarnitura XX1 BB30 175mm fattore Q168 (corone 104BCD e cuscinetti non inclusi)	1249,00

X01

ALL FOR ONE

Il Gruppo SRAM X01 utilizza la tecnologia rivoluzionaria di SRAM 1X™ che ha già vinto le competizioni XC più importanti. Semplice, leggero e con una cambiata veloce: X01 è il gruppo giusto per qualsiasi terreno...SEMPRE!



COMPONENTI SRAM X01 1X11

ARTICOLO	CARATTERISTICHE	PUBBLICO
00.7018.090.000	Comando trigger X01 11 velocità X-Actuation black	147,00
00.7018.091.000	Comandi rotante Grip Shift X01, 11 velocità, manopola fissa integrata con sistema lock on black	137,00
00.7518.064.000	Cambio SRAM X01 gabbia lunga type 2.1 carbon black	284,00
00.6118.335.002	Guarnitura X01 GXP logo black, 170 mm corona direct mount 32 (ordinare le calotte Giga X-pipe a parte)	425,00
00.6118.335.003	Guarnitura X01 GXP logo black, 175 mm corona direct mount 32 (ordinare le calotte Giga X-pipe a parte)	425,00
00.6415.045.000	Calotte GXP passo inglese	38,00
00.6415.033.020	Calotte GXP PRESS FIT MTB per scatole da 92 mm (foro diam. 41) senza filetto	43,00
00.6118.334.002	Guarnitura X01 BB30 logo black, 170 mm corona direct mount 32 (cuscinetti non inclusi, ordinare a parte)	458,00
00.6118.334.003	Guarnitura X01 BB30 logo black, 175 mm corona direct mount 32 (cuscinetti non inclusi, ordinare a parte)	458,00
00.6415.035.000	Cuscinetti BB30 sfere in acciaio (scatola 68 mm for diam. 42 mm)	38,00
00.6415.041.000	Press fit BB30 cuscinetti sfere in acciaio (scatola 68/73 mm foro diam.46)	50,00
11.6218.018.011	Corona ricambio direct mount 26 denti 11 velocità 0° offset	103,00
11.6218.018.012	Corona ricambio direct mount 28 denti 11 velocità 0° offset	103,00
11.6218.018.003	Corona ricambio direct mount 30 denti 11 velocità 0° offset	103,00
11.6218.018.004	Corona ricambio direct mount 32 denti 11 velocità 0° offset	103,00
11.6218.018.005	Corona ricambio direct mount 34 denti 11 velocità 0° offset	103,00
11.6218.018.013	Corona ricambio direct mount 36 denti 11 velocità 0° offset	103,00
11.6218.018.014	Corona ricambio direct mount 38 denti 11 velocità 0° offset	103,00
11.6218.018.015	Corona ricambio direct mount 40 denti 11 velocità 0° offset	103,00
11.6218.018.006	Corona ricambio direct mount 26 denti 11 velocità 6° offset	103,00
11.6218.018.007	Corona ricambio direct mount 28 denti 11 velocità 6° offset	103,00
11.6218.018.000	Corona ricambio direct mount 30 denti 11 velocità 6° offset	103,00
11.6218.018.001	Corona ricambio direct mount 32 denti 11 velocità 6° offset	103,00
11.6218.018.002	Corona ricambio direct mount 34 denti 11 velocità 6° offset	103,00
11.6218.018.008	Corona ricambio direct mount 36 denti 11 velocità 6° offset	103,00
11.6218.018.009	Corona ricambio direct mount 38 denti 11 velocità 6° offset	103,00
11.6218.018.010	Corona ricambio direct mount 40 denti 11 velocità 6° offset	103,00
00.2418.043.000	Cassetta X-Glide SRAM 1195 X01 11 Velocità 10-42 compatibile con corpo ruotalibera XD	385,00
00.2518.000.006	Catena PC XX1, 11 velocità con Power Lock 118 maglie	50,00
X01-M14	Gruppo SRAM X01 composto da comando TRIGGER, cassetta catena, guarnitura, cambio e movimento centrale	1329,00
X01-BB30-M14	Gruppo SRAM X01 BB30 composto da comando TRIGGER, cassetta catena, guarnitura BB30, cambio e movimento centrale	1362,00
X01-R-M14	Gruppo SRAM X01 composto da comando ROTANTE, cassetta catena, guarnitura, cambio e movimento centrale	1319,00
X01-R-BB30-M14	Gruppo SRAM X01 BB30 composto da comando ROTANTE, cassetta catena, guarnitura BB30, cambio e movimento centrale	1352,00



**COMPONENTI SRAM X01 DH 1X7**

ARTICOLO	CARATTERISTICHE	PUBBLICO
00.7018.138.001	Comando trigger X01 DH 7 velocità black/red X-Actuation	147,00
00.7518.067.002	Cambio SRAM X01 DH 7 velocità black/red X-Actuation - gabbia corta type 2.1	284,00
00.7518.067.003	Cambio SRAM X01 DH 7 velocità black/red X-actuation - gabbia media type 2.1	284,00
00.6118.241.001	Guarnitura X01DH black/red GXP 83 mm, 165 mm, 94 BCD, SENZA CORONE (ordinare le calotte Giga X-pipe e la corona a parte)	328,00
00.6415.045.060	Calotte GXP passo inglese per scatola 83 mm	38,00
00.6118.241.003	Guarnitura X01DH black/red BB30 83 mm, 165 mm, 94 BCD, SENZA CORONE (ordinare le calotte Giga X-pipe e la corona a parte)	362,00
00.6415.035.000	Cuscinetti BB30 sfere in acciaio (scatola 83 mm for diam. 42 mm)	38,00
11.6218.012.000	Corona X01 X-Sync 30 denti 94 BCD Black 11 velocità,	72,00
11.6218.012.001	Corona X01 X-Sync 32 denti 94 BCD Black 11 velocità	72,00
11.6218.012.002	Corona X01 X-Sync 34 denti 94 BCD Black 11 velocità	72,00
11.6218.012.003	Corona X01 X-Sync 36 denti 94 BCD Black 11 velocità	82,00
11.6218.012.004	Corona X01 X-Sync 38 denti 94 BCD Black 11 velocità	82,00
00.2418.051.000	Cassetta X-Glide SRAM 795 X01 7 Velocità 12-24 compatibile con corpo ruotalibera XD	296
00.2518.000.006	Catena PC XX1, 7 e 11 velocità con Power Lock 118 maglie	57,00

COMPONENTI SRAM X01 DH 1X10

00.7018.068.005	Comando Trigger X0 posteriore 10 velocità colore Black/Red Exact-Actuation	142,00
00.7518.068.002	Cambio SRAM X01 DH 10 velocità black/red Exact Actuation - gabbia corta type 2.1	284,00
00.7518.068.003	Cambio SRAM X01 DH 10 velocità black/red Exact Actuation - gabbia media type 2.1	284,00
00.6118.241.001	Guarnitura X01DH black/red GXP 83 mm, 165 mm, 94 BCD, SENZA CORONE (ordinare le calotte Giga X-pipe e la corona a parte)	328,00
00.6415.045.060	Calotte GXP passo inglese per scatola 83 mm	38,00
00.6118.241.003	Guarnitura X01DH black/red BB30 83 mm, 165 mm, 94 BCD, SENZA CORONE (ordinare le calotte Giga X-pipe e la corona a parte)	362,00
00.6415.035.000	Cuscinetti BB30 sfere in acciaio (scatola 83 mm for diam. 42 mm)	38,00
11.6218.012.000	Corona X01 X-Sync 30 denti 94 BCD Black 11 velocità,	72,00
11.6218.012.001	Corona X01 X-Sync 32 denti 94 BCD Black 11 velocità	72,00
11.6218.012.002	Corona X01 X-Sync 34 denti 94 BCD Black 11 velocità	72,00
11.6218.012.003	Corona X01 X-Sync 36 denti 94 BCD Black 11 velocità	82,00
11.6218.012.004	Corona X01 X-Sync 38 denti 94 BCD Black 11 velocità	82,00
00.2418.035.000	Cassetta Power Glide 1070 10 velocità 11-23	98,00
00.2418.035.001	Cassetta Power Glide 1070 10 velocità 11-25	98,00
00.2418.035.002	Cassetta Power Glide 1070 10 velocità 11-26	98,00
PC1031	PC 1031, Power chain, 114 maglie, 10 velocità con Power Lock, Sram/Shimano	23,00

X1

1



COMPONENTI SRAM X1 1X11

ARTICOLO	CARATTERISTICHE	PUBBLICO
00.7018.170.000	Comando trigger X1 black, 11 velocità X-Actuation	83,00
00.7518.070.000	Cambio SRAM X1 black, gabbia lunga, 11 velocità X-Actuation type 2.1	237,00
00.6118.261.000	Guarnitura X1 1400 GXP 170 mm corona 32 denti 94 BCD, colore black logo Black (ordinare le calotte Giga X-pipe) (disponibile fino ad esaurimento scorte)	273,00
00.6118.261.001	Guarnitura X1 1400 GXP 175 mm corona 32 denti 94 BCD, colore black logo Black (ordinare le calotte Giga X-pipe) (disponibile fino ad esaurimento scorte)	273,00
00.6118.263.000	Guarnitura X1 1000 GXP 170 mm corona 32 denti 94 BCD, colore black (ordinare le calotte Giga X-pipe) (disponibile fino ad esaurimento scorte)	207,00
00.6118.263.001	Guarnitura X1 1000 GXP 175 mm corona 32 denti 94 BCD, colore black (ordinare le calotte Giga X-pipe) (DISPONIBILE FINO AD ESAURIMENTO SCORTE)	207,00
00.6118.360.000	Guarnitura X1 1400 GXP 170 mm corona direct mount 32 denti, colore black logo Black (ordinare le calotte Giga X-pipe)	284,00
00.6118.360.001	Guarnitura X1 1400 GXP 175 mm corona direct mount 32 denti, colore black logo Black (ordinare le calotte Giga X-pipe)	284,00
00.6118.265.001	Guarnitura X1 1000 GXP 175 mm corona 32 denti 94 BCD, colore black (ordinare le calotte Giga X-pipe) fat bike (disponibile fino ad esaurimento scorte)	249,00
00.6415.045.000	Calotte GXP passo inglese	38,00
00.6415.033.020	Calotte GXP PRESS FIT MTB per scatole da 92 mm (foro diam. 41) senza filetto	43,00
00.6118.262.000	Guarnitura X1 1400 BB30 170 mm corona 32 denti 94 BCD, colore black logo Black (ordinare i cuscinetti a parte) (disponibile fino ad esaurimento scorte)	322,00
00.6118.262.003	Guarnitura X1 1400 BB30 175 mm corona 32 denti 94 BCD, colore black logo Black (ordinare i cuscinetti a parte) (disponibile fino ad esaurimento scorte)	322,00
00.6118.264.000	Guarnitura X1 1000 BB30 170 mm corona 32 denti 94 BCD, colore black (ordinare i cuscinetti a parte) (disponibile fino ad esaurimento scorte)	249,00
00.6118.264.001	Guarnitura X1 1000 BB30 175 mm corona 32 denti 94 BCD, colore black (ordinare i cuscinetti a parte) (disponibile fino ad esaurimento scorte)	249,00
00.6415.035.000	Cuscinetti BB30 sfere in acciaio (scatola 68 mm for diam. 42 mm)	38,00
00.6415.041.000	Press fit BB30 cuscinetti sfere in acciaio (scatola 68/73 mm foro diam.46)	50,00
00.2418.053.000	Cassetta X-Glide SRAM 1180 X1 11 Velocità 10-42 compatibile con corpo ruotalibera XD	321,00
00.2518.008.007	Catena PC X1, 11 velocità con Power Lock 118 maglie	32,00
X1-M14-G1400	Gruppo SRAM X1 composto da comando TRIGGER, cassetta catena, guarnitura X1 1400, cambio	984,00
X1-BB30-M14-G1400	Gruppo SRAM X1 composto da comando TRIGGER, cassetta catena, guarnitura X1 BB30 1400, cambio	1033,00
X1-M14-G1000	Gruppo SRAM X1 composto da comando TRIGGER, cassetta catena, guarnitura X1 1000, cambio	918,00
X1-BB30-M14-G1000	Gruppo SRAM X1 composto da comando TRIGGER, cassetta catena, guarnitura X1 BB30 1000, cambio	960,00

NEW

GX

RIDE YOUR WAY



1x11
2x11
2x10



COMPONENTI SRAM GX 1X11		
ARTICOLO	CARATTERISTICHE	PUBBLICO
00.7018.209.002	Comando trigger GX 1X11 black, 11 velocità X-Actuation	49,00
00.7018.207.002	Comandi rotante Grip Shift GX Black, 11 velocità, manopola fissa integrata con sistema lock on	54,00
00.7518.081.000	Cambio SRAM GX 1X11 black, gabbia lunga type 2, 11 velocità X-Actuation	120,00
00.6118.350.002	Guarnitura GX 1000 1X11 GXP 170 mm corona 32 denti 94 BCD, colore black (ordinare le calotte Giga X-pipe)	125,00
00.6118.350.003	Guarnitura GX 1000 1X11 GXP 175 mm corona 32 denti 94 BCD, colore black (ordinare le calotte Giga X-pipe)	125,00
00.6118.350.001	Guarnitura GX 1000 1X11 boost GXP 175 mm corona 32 denti 94 BCD, colore black (ordinare le calotte Giga X-pipe)	125,00
00.6415.045.000	Calotte GXP passo inglese	38,00
00.6415.033.020	Calotte GXP PRESS FIT MTB per scatole da 92 mm (foro diam. 41) senza filetto	43,00
00.6118.350.004	Guarnitura GX 1000 1X11 fat bike GXP 170 mm corona 30 denti 94 BCD, colore black (ordinare le calotte Giga X-pipe)	140,00
00.6118.350.005	Guarnitura GX 1000 1X11 fat bike GXP 175 mm corona 30 denti 94 BCD, colore black (ordinare le calotte Giga X-pipe)	140,00
00.6415.045.070	Calotte GXP XR passo inglese per scatola 100mm	36,00
00.6415.033.050	Calotte GXP PRESS FIT MTB per scatole da 121 mm (foro diam. 41) senza filetto	47,00
00.6118.350.000	Guarnitura GX 1000 1X11 BB30 170 mm corona 32 denti 94 BCD, colore black (ordinare le calotte Giga X-pipe)	155,00
00.6118.350.001	Guarnitura GX 1000 1X11 BB30 175 mm corona 32 denti 94 BCD, colore black (ordinare le calotte Giga X-pipe)	155,00
00.6415.035.000	Cuscinetti BB30 sfere in acciaio (scatola 68 mm for diam. 42 mm)	38,00
00.6415.041.000	Press fit BB30 cuscinetti sfere in acciaio (scatola 68/73 mm foro diam. 46)	50,00
00.2418.058.000	Cassetta X-Glide SRAM 1150 X1 11 Velocità 10-42 compatibile con corpo ruotalibera XD	150,00
00.2518.008.007	Catena PC X1, 11 velocità con Power Lock 118 maglie	32,00
MGX-1X11	Gruppo SRAM GX 1X11 composto da comando TRIGGER, cassetta catena, guarnitura standard, cambio	514,00
MGX-1X11-BB30	Gruppo SRAM GX 1X11 composto da comando TRIGGER, cassetta catena, guarnitura standard BB30, cambio	544,00
MGX-1X11-R	Gruppo SRAM GX 1X11 composto da comando ROTANTE, cassetta catena, guarnitura standard, cambio	511,00
MGX-1X11-BB30-R	Gruppo SRAM GX 1X11 composto da comando ROTANTE, cassetta catena, guarnitura standard BB30, cambio	549,00

IN LUNGO E IN LARGO

Per ogni bici, c'è un rider. Un rider sempre pronto ad andare in bici alla scoperta di nuovi percorsi. Il GX, è il gruppo per tutti. Dal principiante all'esperto, con una gamma di rapportature che possono soddisfare tutte le esigenze possibili.

Progettato in Germania il nuovo Gruppo GX è disponibile sia in versione 1x che 2x., SRAM GX il Gruppo per Tutti!

SRAM.COM/GX

GX

NEW



COMPONENTI SRAM GX 2X10		
ARTICOLO	CARATTERISTICHE	PUBBLICO
00.7018.208.001	COMANDO TRIGGER GX 2X10 BLACK, ANTERIORE 2 VELOCITÀ	33,00
00.7018.208.002	Comando trigger GX 2X10 black, posteriore 10 velocità x-actuation	37,00
00.7518.080.000	Cambio SRAM GX 2X10 black, gabbia lunga type 2, 10 velocità X-Actuation	71,00
00.7518.080.001	Cambio SRAM GX 2X10 black, gabbia media type 2, 10 velocità X-Actuation	71,00
00.7518.080.002	Cambio SRAM GX 2X10 black, gabbia corta type 2, 10 velocità X-Actuation	71,00
00.6118.348.000	Guarnitura GX 1000 2X10 GXP 170 mm corona 36-22, colore black (ordinare le calotte Giga X-pipe)	140,00
00.6118.348.001	GUARNITURA GX 1000 2X10 GXP 175 MM CORONA 36-22, COLORE BLACK (ORDINARE LE CALOTTE GIGA X-PIPE)	140,00
00.6118.348.003	Guarnitura GX 1000 2X10 GXP 175 mm corona 38-24, colore black (ordinare le calotte Giga X-pipe)	140,00
00.6415.045.000	Calotte GXP passo inglese	38,00
00.6415.033.020	Calotte GXP PRESS FIT MTB per scatole da 92 mm (foro diam. 41) senza filetto	43,00
00.6118.348.004	GUARNITURA GX 1000 2X10 FAT BIKE GXP 170 MM CORONA 34-22, COLORE BLACK (ORDINARE LE CALOTTE GIGA X-PIPE)	140,00
00.6118.348.005	Guarnitura GX 1000 2X10 fat bike GXP 175 mm corona 34-22, colore black (ordinare le calotte Giga X-pipe)	140,00
00.6415.045.070	Calotte GXP XR passo inglese per scatola 100mm	36,00
00.6415.033.050	CALOTTE GXP PRESS FIT MTB PER SCATOLE DA 121 MM (FORO DIAM. 41) SENZA FILETTO	47,00
00.6118.351.000	Guarnitura GX 1000 2X10 BB30 170 mm corona 36-22, colore black (ordinare le calotte Giga X-pipe)	170,00
00.6118.351.001	Guarnitura GX 1000 2X10 BB30 175 mm corona 36-24, colore black (ordinare le calotte Giga X-pipe)	170,00
00.6415.035.000	Cuscinetti BB30 sfere in acciaio (scatola 68 mm for diam. 42 mm)	38,00
00.6415.041.000	Press fit BB30 cuscinetti sfere in acciaio (scatola 68/73 mm foro diam.46)	50,00
00.7618.144.002	DERAGLIATORE GX 2X10 FASCETTA ALTA (31,8-34,9) BOTTOM PULL (TIRAGGIO DAL BASSO) PER CORONE 38-36 DENTI	49,00
00.7618.144.003	Deragliatore GX 2X10 fascetta alta (31,8-34,9) top pull (tiraggio dall'alto) per corone 38-36 denti	49,00
00.7618.148.001	Deragliatore GX 2X10 fascetta bassa (31,8-34,9) dual pull (doppio tiraggio) per corone 38-36 denti	50,00
00.7618.146.002	Deragliatore GX 2X10 HDM montaggio diretto alto (foro singolo con scanalatura) bottom pull (tiraggio dal basso) per corone 38-36	44,00
00.7618.146.003	DERAGLIATORE GX 2X10 HDM MONTAGGIO DIRETTO ALTO (FORO SINGOLO CON SCANALATURA) TOP PULL (TIRAGGIO DALL'ALTO) PER CORONE 38-36 DENTI	44,00
00.7618.150.001	Deragliatore GX 2X10 LDM montaggio diretto basso (2 fori 22mm disassati) dual pull (doppio tiraggio) per corone 36 denti	49,00
00.7618.150.002	Deragliatore GX 2X10 LDM montaggio diretto basso (2 fori 22mm disassati) dual pull (doppio tiraggio) per corone 38 denti	49,00
00.2418.034.004	Cassetta Powerglide SRAM 1050 10 Velocità 11-36	79,00
93.2712.114.105	PC 1051, Power chain, 114 maglie, 10 velocità con Power Lock, Sram/Shimano	28,00
MGX-2X11	GRUPPO SRAM GX 2X11 composto da comando TRIGGER, cassetta catena, guarnitura standard, cambio	470,00
MGX-2X11-BB30	Gruppo SRAM GX 2X11 composto da comando TRIGGER, cassetta catena, guarnitura standard BB30, cambio	500,00



GX

NEW

COMPONENTI SRAM GX 2X11

ARTICOLO	CARATTERISTICHE	PUBBLICO
00.7018.209.001	Comando trigger GX 2X11 black, anteriore 2 velocità	47,00
00.7018.209.002	Comando trigger GX 2X11 black, posteriore 11 velocità x-actuation	49,00
00.7018.207.002	Comandi rotante Grip Shift GX Black, 11 velocità, manopola fissa integrata con sistema lock on	54,00
00.7018.207.001	Comandi rotante Grip Shift GX Black, 2X11, manopola fissa integrata	51,00
00.7518.082.000	Cambio SRAM GX 2X11 black, gabbia lunga type 2, 11 velocità X-Actuation	131,00
00.7518.082.001	Cambio SRAM GX 2X11 black, gabbia media type 2, 11 velocità X-Actuation	131,00
00.6118.349.000	Guarnitura GX 1000 2X11 GXP 170 mm corona 36-24, colore black (ordinare le calotte Giga X-pipe)	140,00
00.6118.349.001	Guarnitura GX 1000 2X11 GXP 175 mm corona 36-24, colore black (ordinare le calotte Giga X-pipe)	140,00
00.6118.348.006	Guarnitura GX 1000 2X11 boost 148 GXP 170 mm corona 36-24, colore black (ordinare le calotte Giga X-pipe)	140,00
00.6118.348.007	Guarnitura GX 1000 2X11 boost 148 GXP 175 mm corona 36-24, colore black (ordinare le calotte Giga X-pipe)	140,00
00.6415.045.000	Calotte GXP passo inglese	38,00
00.6415.033.020	Calotte GXP PRESS FIT MTB per scatole da 92 mm (foro diam. 41) senza filetto	43,00
00.6118.349.002	Guarnitura GX 1000 2X11 fat bike GXP 170 mm corona 36-24, colore black (ordinare le calotte Giga X-pipe)	140,00
00.6118.349.003	Guarnitura GX 1000 2X11 fat bike GXP 175 mm corona 36-24, colore black (ordinare le calotte Giga X-pipe)	140,00
00.6415.045.070	Calotte GXP XR passo inglese per scatola 100mm	36,00
00.6415.033.050	Calotte GXP PRESS FIT MTB per scatole da 121 mm (foro diam. 41) senza filetto	47,00
00.6118.352.000	Guarnitura GX 1000 2X11 BB30 170 mm corona 36-24, colore black (ordinare le calotte Giga X-pipe)	170,00
00.6118.352.001	Guarnitura GX 1000 2X11 BB30 175 mm corona 36-24, colore black (ordinare le calotte Giga X-pipe)	170,00
00.6415.035.000	Cuscinetti BB30 sfere in acciaio (scatola 68 mm for diam. 42 mm)	38,00
00.6415.041.000	Press fit BB30 cuscinetti sfere in acciaio (scatola 68/73 mm foro diam.46)	50,00
00.7618.145.000	Deragliatore GX 2X11 fascetta alta (31,8-34,9) bottom pull (tiraggio dal basso)	57,00
00.7618.145.001	Deragliatore GX 2X11 fascetta alta (31,8-34,9) top pull (tiraggio dall'alto)	57,00
00.7618.149.000	Deragliatore GX 2X11 fascetta bassa (31,8-34,9) bottom pull (tiraggio dal basso)	57,00
00.7618.149.001	Deragliatore GX 2X11 fascetta bassa (31,8-34,9) top pull (tiraggio dall'alto)	57,00
00.7618.147.000	Deragliatore GX 2X11 HDM montaggio diretto alto (foro singolo con scanalatura) bottom pull (tiraggio dal basso)	54,00
00.7618.147.001	Deragliatore GX 2X11 HDM montaggio diretto alto (foro singolo con scanalatura) top pull (tiraggio dall'alto)	54,00
00.7618.151.000	Deragliatore GX 2X11 LDM montaggio diretto basso (2 fori 22mm disassati) bottom pull (tiraggio dal basso)	54,00
00.7618.151.001	Deragliatore GX 2X11 LDM montaggio diretto basso (2 fori 22mm disassati) top pull (tiraggio dall'alto)	54,00
00.2418.058.000	Cassetta X-Glide SRAM 1150 X1 11 Velocità 10-42 compatibile con corpo ruotalibera XD	150,00
93.2712.114.105	PC 1051, Power chain, 114 maglie, 10 velocità con Power Lock, Sram/Shimano	28,00
MGX-2X11	Gruppo SRAM GX 2X11 composto da comando TRIGGER, cassetta catena, guarnitura standard, cambio	637,00
MGX-2X11-BB30	Gruppo SRAM GX 2X11 composto da comando TRIGGER, cassetta catena, guarnitura standard BB30, cambio	667,00
MGX-2X11-R	Gruppo SRAM GX 2X11 composto da comando ROTANTE, cassetta catena, guarnitura standard, cambio	638,00
MGX-2X11-BB30-R	Gruppo SRAM GX 2X11 composto da comando ROTANTE, cassetta catena, guarnitura standard BB30, cambio	676,00





GRUPPI SRAM XX 2X10		PUBBLICO
ARTICOLO	CARATTERISTICHE	
ATTENZIONE I FRENI XX NON COMPREDONO DISCO ED ADATTATORE (ORDINARE A PARTE, VEDI LISTINO FRENI SRAM)		
XX-S-NB	Gruppo SRAM XX composto da coppia comandi TRIGGER, deragliatore, cassetta catena, guarnitura e cambio	2115,50
XX-BB30-NB	Gruppo SRAM XX composto da coppia comandi TRIGGER, deragliatore, cassetta catena, guarnitura BB30 e cambio	2167,00
XX-R-S-NB	Gruppo SRAM XX composto da coppia comandi GRIPSHIFT, deragliatore, cassetta catena, guarnitura e cambio	2092,50
XX-R-BB30-NB	Gruppo SRAM XX composto da coppia comandi GRIPSHIFT, deragliatore, cassetta catena, guarnitura BB30 e cambio	2144,00



COMPONENTI > SRAM XX 2X10



PC1091	00.7515.049.000	00.2415.042.010	00.6115.338.060	00.6115.339.060
Catena PC 1091, 10 velocità con Power Lock 114 maglie € 54,00	Cambio SRAM XX gabbia lunga € 322,00	Cassetta X-Dome SRAM 1099 XX 10 Velocità 11-32 € 404,00	Guarnitura XX, 170 mm 39-26 (ordinare le calotte Giga X-pipe a parte), Fattore Q 166 mm € 685,50	Guarnitura XX BB30, 170 mm 39-26 (ordinare i cuscinetti a parte), Fattore Q 164 mm € 694,00
	00.7515.065.000	00.2415.042.000	00.6115.338.090	00.6115.339.090
	Cambio SRAM XX gabbia media € 322,00	Cassetta X-Dome SRAM 1099 XX 10 Velocità 11-36 € 404,00	Guarnitura XX, 175 mm 39-26 (ordinare le calotte Giga X-pipe a parte), Fattore Q 166 mm € 685,50	Guarnitura XX BB30, 175 mm 39-26 (ordinare i cuscinetti a parte), Fattore Q 164 mm € 694,00



00.7615.064.070

Deragliatore anteriore XX a fascetta alta Top Pull (tiraggio dall'alto) diam 34,9 € 142,00

00.7615.064.080

Deragliatore anteriore XX a fascetta alta Top Pull (tiraggio dall'alto) diam 38,2 € 142,00

00.7615.064.100

Deragliatore anteriore XX a fascetta alta Bottom Pull (tiraggio dal basso) diam 34,9 € 142,00

00.7615.064.110

Deragliatore anteriore XX a fascetta alta Bottom Pull (tiraggio dal basso) diam 38,2 € 142,00

00.7615.064.000

Deragliatore anteriore XX a fascetta bassa Top Pull (Tiraggio dall'alto) diam 31,8 e 34,9 € 146,00

00.7615.064.020

Deragliatore anteriore XX a fascetta bassa Top Pull (Tiraggio dall'alto) diam 38,2 € 146,00

00.7615.064.030

Deragliatore anteriore XX a fascetta bassa Bottom Pull (Tir. dal basso) diam 31,8 e 34,9 € 146,00

00.7615.064.050

Deragliatore anteriore XX a fascetta bassa Bottom Pull (Tiraggio dal basso) diam 38,2 € 146,00

00.7615.065.120

Der. ant. XX m. diretto Spec 3 42-28 Top Pull (Tir. dall'alto) distanza dei 2 fori 22mm disassati € 128,00

00.7615.065.150

Der. ant. XX m. diretto Spec 3 42-28 Bottom Pull (Tir. dall'alto) distanza dei 2 fori 22mm disassati € 128,00

00.7615.065.130

Der. ant. XX m. diretto Spec 3 39-26 Top Pull (Tir. dall'alto) distanza dei 2 fori 22mm disassati € 128,00

00.7615.065.160

Der. ant. XX m. diretto Spec 3 39-26 Bottom Pull (Tir. dall'alto) distanza dei 2 fori 22mm disassati € 128,00

00.6415.045.020

Calotte GXP BlackBox ceramic passo inglese € 209,00

00.6415.033.030

Calotte GXP ceramic PRESS FIT per scatole da 92 mm (foro diam. 41) senza filetto € 231,00

00.6415.035.010

Cuscinetti BB30 sfere in ceramica (scatola 73 mm foro diam. 42) € 225,00

00.6415.041.010

Press fit BB30 cuscinetti sfere in ceramica (scatola 73 mm foro diam.46) € 243,00



00.7015.124.020

Comando Trigger XX anteriore 2 velocità indicizzato € 170,00

00.7015.124.010

Comando Trigger XX posteriore 10 velocità € 170,00

00.7018.012.000

Coppia comandi rotanti Grip Shift XX, 2 X 10 velocità, manopola fissa integrata con sistema lock on € 317,00

00.5018.038.000

Impianto frenante ant. SRAM XX CARBON Obsidian Black, lunghezza guaina 900mm € 310,00

00.5018.038.001

Impianto frenante post. SRAM XX CARBON Obsidian Black, lunghezza guaina 1800mm € 310,00



RICAMBI XX

ARTICOLO	CARATTERISTICHE	PUBBLICO
11.6215.188.120	Corona 26 Denti XX (Abbinabile solamente al 39)	21,00
11.6215.188.130	Corona 28 Denti XX (Abbinabile solamente al 42)	41,50
11.6215.188.140	Corona 39 Denti XX per guarniture GXP (Abbinabile solamente al 26)	115,00
11.6215.188.150	Corona 39 Denti XX per guarniture BB-30 (Abbinabile solamente al 26)	115,00
11.6215.188.170	Corona 42 Denti XX per guarniture GXP (Abbinabile solamente al 28)	122,00
11.6215.188.180	Corona 42 Denti XX per guarniture BB-30 (Abbinabile solamente al 28)	122,00
11.6215.193.060	Bulloni per corone XX 4X2 T25	24,00
11.7015.074.000	Collarino comando trigger XX	24,00
11.7515.060.000	Leva in carbonio XX sinistra	43,00
11.7515.060.010	Leva in carbonio XX destra	43,00
11.7515.061.000	Coperchio in carbonio comando trigger XX sinistro	15,00
11.7515.061.010	Coperchio in carbonio comando trigger XX destro	15,00
11.7018.007.000	Coperchio in carbonio comando rotante XX posteriore	33,00
11.7018.007.001	Coperchio in carbonio comando rotante XX anteriore	33,00
00.7915.016.010	Coppia pulegge XX cuscinetti ceramica	149,00
11.7515.043.000	Gabbia lunga per cambio XX completa di pulegge (sfere in ceramica)	240,00
11.7515.043.010	Gabbia media per cambio XX completa di pulegge (sfere in ceramica)	240,00
11.7515.037.010	Bullone fissaggio al telaio per cambio XX	22,00
11.7515.040.010	Viti di regolazione dei limiti per cambio XX	9,50
11.7515.042.010	Bullone fissaggio cavo cambio XX	6,00



GRUPPI SRAM XO - PREZZO RIASSUNTIVO GRUPPI FRENI NON INCLUSI

CARATTERISTICHE	PUBBLICO
Gruppo SRAM XO 2x10 composto da coppia comandi TRIGGER, cambio, deragliatore, cassetta 1080, catena 1090 e guarnitura	€ 1.267,00
Gruppo SRAM XO 2x10 composto da coppia comandi TRIGGER, cambio, deragliatore, cassetta 1080, catena 1090 e guarnitura BB30	€ 1.282,00
Gruppo SRAM XO 2x10 composto da coppia comandi ROTANTI, cambio, deragliatore, cassetta 1080, catena 1090 e guarnitura	€ 1.256,00
Gruppo SRAM XO 2x10 composto da coppia comandi ROTANTI, cambio, deragliatore, cassetta 1080, catena 1090 e guarnitura BB30	€ 1.271,00
Gruppo SRAM XO 3x10 composto da coppia comandi TRIGGER, cambio, deragliatore, cassetta 1080, catena 1090 e guarnitura	€ 1.251,00
Gruppo SRAM XO 3x10 composto da coppia comandi TRIGGER, cambio, deragliatore, cassetta 1080, catena 1090 e guarnitura BB30	€ 1.307,00
Gruppo SRAM XO 3x10 composto da coppia comandi ROTANTI, cambio, deragliatore, cassetta 1080, catena 1090 e guarnitura	€ 1.281,00
Gruppo SRAM XO 3x10 composto da coppia comandi ROTANTI, cambio, deragliatore, cassetta 1080, catena 1090 e guarnitura BB30	€ 1.296,00

COMPONENTI

> SRAM XO BLACK RED



00.7018.068.006

Comando Trigger XO colore Red anteriore 2 velocità indicizzato € 133,00

00.7018.068.007

Comando Trigger XO colore Red anteriore 3 velocità indicizzato € 133,00

00.7018.068.005

Comando Trigger XO colore Red posteriore 10 velocità € 142,00



00.7018.011.000

Coppia comandi rotanti Grip Shift XO colore Black/Red, 2 X 10 velocità, manopola fissa integrata con sistema lock on € 253,00

00.7018.011.001

Coppia comandi rotanti Grip Shift XO colore Black/Red, 3 X 10 velocità, manopola fissa integrata con sistema lock on € 253,00



00.7515.064.010

Cambio XO 10 velocità gabbia lunga colore Red € 274,00

00.7515.064.050

Cambio XO 10 velocità gabbia media colore Red € 274,00

00.7515.084.000

Cambio XO DH 10 velocità gabbia corta colore Red (disponibile fino ad esaurimento scorte) € 274,00

00.7518.057.000

Cambio XO "Type 2.1" 10 velocità gabbia lunga colore Red € 279,00

00.7518.057.001

Cambio XO "Type 2.1" 10 velocità gabbia media colore Red € 279,00

00.7518.057.002

Cambio XO "Type 2.1" 10 velocità gabbia corta colore Red € 279,00



00.5018.039.000

Impianto frenante ant. SRAM XO CARBON Black/Red, lunghezza guaina 950mm € 198,00

00.5018.039.001

Impianto frenante post. SRAM XO CARBON Black/Red, lunghezza guaina 1800mm € 198,00



2X10

00.6115.422.180

Guarnitura XO 2.2 Red GXP 170mm corone 36-22 con bash guard in carbonio (ordinare i cuscinetti) € 410,00

00.6115.422.190

Guarnitura XO 2.2 Red GXP 175mm corone 36-22 con bash guard in carbonio (ordinare i cuscinetti) € 410,00

00.6118.422.160

Guarnitura XO 2.2 Red GXP 170mm corone 38-24 con bash guard carbon (ordinare le calotte Giga X-pipe a parte) € 410,00

00.6118.422.170

Guarnitura XO 2.2 Red GXP 175mm corone 38-24 con bash guard carbon (ordinare le calotte Giga X-pipe a parte) € 410,00

00.6115.422.050

Guarnitura XO 2.2 Red GXP 175mm corone 39-26 (ordinare le calotte Giga X-pipe a parte) € 367,00

00.6115.423.180

Guarnitura XO 2.2 Red BB30 170mm corone 36-22 con bash guard in carbonio (ordinare i cuscinetti) € 439,00

00.6115.423.190

Guarnitura XO 2.2 Red BB30 175mm corone 36-22 con bash guard in carbonio (ordinare i cuscinetti) € 439,00

00.6118.423.160

Guarnitura XO 2.2 Red BB30 170mm corone 38-24 (ordinare i cuscinetti) € 394,00

00.6118.423.170

Guarnitura XO 2.2 Red BB30 175mm corone 38-24 (ordinare i cuscinetti) € 394,00

00.6115.423.010

Guarnitura XO 2.2 Red BB30 170mm corone 39-26 (ordinare i cuscinetti) € 394,00

00.6115.423.050

Guarnitura XO 2.2 Red BB30 175mm corone 39-26 (ordinare i cuscinetti) € 394,00

3X10

00.6115.424.010

Guarnitura XO 3.3 Red GXP 175mm, 44-33-22 (ordinare le calotte Giga X-pipe a parte) € 398,50

00.6115.425.010

Guarnitura XO 3.3 Red BB30 175mm corone 44-33-22 (ordinare i cuscinetti) € 430,00

MOVIMENTI CENTRALI

00.6415.045.000	Calotte GXP passo inglese	38,00
00.6415.033.020	Calotte GXP PRESS FIT MTB per scatole da 92 mm (foro diam. 41) senza filetto	43,00
00.6415.035.000	Cuscinetti BB30 sfere in acciaio (scatola 68 mm for diam. 42 mm)	38,00
00.6415.041.000	Press fit BB30 cuscinetti sfere in acciaio (scatola 68/73 mm foro diam.46)	50,00

DERAGLIATORI 2X10 FASCETTA ALTA

00.7615.176.000	Deragliatore XO fascetta alta, 2x10, 31.8 mm, per corone 38/36 denti doppio tiraggio	86,00
00.7615.176.010	Deragliatore XO fascetta alta, 2x10, 34.9 mm, per corone 38/36 denti doppio tiraggio	86,00
00.7615.131.020	Deragliatore XO fascetta alta, 2x10, 38.2 mm, doppio tiraggio	86,00
00.7618.112.001	Deragliatore XO fascetta alta, 2x10, 34,9mm, per corone 42/39 denti, Top Pull (tiraggio dall'alto)	80,00
00.7618.112.004	Deragliatore XO fascetta alta, 2x10, 34,9mm, per corone 42/39 denti, Bottom Pull (tiraggio dal basso)	80,00
00.7615.131.080	Deragliatore XO fascetta alta, 2x10, 34,9mm, per corone 38/36 denti, Top Pull (tiraggio dall'alto)	84,50
00.7615.131.100	Deragliatore XO fascetta alta, 2x10, 34,9mm, per corone 38/36 denti, Bottom Pull (tiraggio dal basso)	84,50

DERAGLIATORI 2X10 FASCETTA BASSA

00.7615.131.040	Deragliatore XO fascetta bassa, 2x10, 31.8/34.9 mm, Top Pull (tiraggio alto)	86,00
00.7615.131.030	Deragliatore XO fascetta bassa, 2x10, 31.8/34.9 mm, Bottom Pull (tiraggio basso)	86,00

X5

COMPONENTI SRAM X5 BLACK

ARTICOLO	CARATTERISTICHE	PUBBLICO
COMANDI		
00.7015.197.030	Comando Trigger X5 colore Black anteriore 2 velocità indicizzato	25,00
00.7015.198.020	Comando Trigger X5 colore Black anteriore 3 velocità indicizzato	25,00
00.7015.197.020	Comando Trigger X5 colore Black posteriore 10 velocità	29,00
CAMBI		
00.7515.081.000	Cambio X5 carbon a gabbia lunga colore Black	54,00
00.7515.081.010	Cambio X5 carbon a gabbia media colore Black	54,00
DERAGLIATORI		
00.7615.160.030	Deragliatore X5 fascetta alta, 2x10, 31,8/34.9 mm, doppio tiraggio (disponibili fino ad esaurimento scorte)	34,00
00.7615.161.030	Deragliatore X5 fascetta alta, 3x10, 31,8/34.9 mm, Dual Pull (doppio tiraggio) (disponibili fino ad esaurimento scorte)	34,00
00.7615.160.010	Deragliatore X5 fascetta bassa, 2x10, 31,8/34.9 mm, doppio tiraggio (disponibili fino ad esaurimento scorte)	34,00
00.7618.122.000	Deragliatore X5 fascetta alta, 2x10, 31,8/34.9 mm, top pull (tiraggio dall'alto)	34,00
00.7618.122.001	Deragliatore X5 fascetta alta, 2x10, 31,8/34.9 mm, bottom pull (tiraggio dal basso)	34,00
00.7618.123.000	Deragliatore X5 fascetta alta, 3x10, 31,8/34.9 mm, top pull (tiraggio dall'alto)	34,00
00.7618.123.001	Deragliatore X5 fascetta alta, 3x10, 31,8/34.9 mm, bottom pull (tiraggio dal basso)	34,00
GUARNITURE		
00.6118.231.001	Guarnitura SRAM X5 2.2 GXP 175mm, 39-26 (ordinare le calotte Giga X-pipe a parte)	116,00
00.6118.231.000	Guarnitura SRAM X5 2.2 GXP 170mm, 39-26 (ordinare le calotte Giga X-pipe a parte)	116,00
00.6118.240.001	Guarnitura SRAM X5 fat bike 2.2 GXP 175mm, 36-22 (ordinare le calotte Giga X-pipe a parte)	116,00
00.6118.231.005	Guarnitura SRAM X5 3.3 GXP 175mm, 44-33-22 (ordinare le calotte Giga X-pipe a parte)	119,00
MOVIMENTI CENTRALI		
00.6415.045.000	Calotte GXP passo inglese	38,00
00.6415.033.020	Calotte GXP PRESS FIT MTB per scatole da 92 mm (foro diam. 41) senza filetto	43,00
00.6415.035.000	Cuscinetti BB30 sfere in acciaio (scatola 68 mm for diam. 42 mm)	38,00
00.6415.041.000	Press fit BB30 cuscinetti sfere in acciaio (scatola 68/73 mm foro diam.46)	50,00
MX5-2X10-39-26	Gruppo SRAM X5 2X10 composto da coppia comandi TRIGGER, cassetta catena, guarnitura standard, cambio, deragliatore, cassetta 1030, catena 1031 guarnitura gxp 39-26, guaine non incluse)	380,00
MX5-3X10	Gruppo SRAM X5 3X10 composto da coppia comandi TRIGGER, cassetta catena, guarnitura standard, cambio, deragliatore, cassetta 1030, catena 1031 guarnitura gxp 44-33-22, guaine non incluse)	383,50



FRENI IDRAULICI SRAM

Gli impianti vengono venduti senza dischi ed adattatori, ordinarli a parte

GUIDE

GUIDE ULTIMATE

La migliore caratteristica di questo freno è quella che non si vede. Il freno è il collegamento tra l'atleta ed il mezzo. Quando la frenata diventa facile, quasi istintiva e veloce, allora questo collegamento funziona perfettamente. Il nuovo freno GUIDE ULTIMATE permette una velocità e modulazione della frenata senza eguali grazie alla nuova pinza S4. Abbiamo anche semplificato la procedura di spurgo in modo da farla diventare semplice e veloce. Con i nuovi GUIDE ULTIMATE dovrai solo preoccuparti di seguire la strada.

NEW



00.5018.038.000

Impianto frenante ant. SRAM XX CARBON Obsidian Black, lunghezza guaina 900mm € 158,00

00.5018.038.001

Impianto frenante post. SRAM XX CARBON Obsidian Black, lunghezza guaina 1800mm € 158,00



00.5018.039.000

Impianto frenante ant. SRAM XO CARBON Black/Red, lunghezza guaina 950mm € 97,00

00.5018.039.001

Impianto frenante post. SRAM XO CARBON Black/Red, lunghezza guaina 1800mm € 97,00

00.5018.039.002

Impianto frenante ant. SRAM XO CARBON Silver, lunghezza guaina 950mm € 97,00

00.5018.039.003

Impianto frenante post. SRAM XO CARBON Silver, lunghezza guaina 1800mm € 97,00



00.5018.032.000

Impianto frenante SRAM Guide RS (Reach,Swinglink),anteriore lunghezza guaina 950 mm, colore nero, leva in alluminio € 78,00

00.5018.032.001

Impianto frenante SRAM Guide RS (Reach,Swinglink),posteriore lunghezza guaina 1800 mm, colore nero, leva in alluminio € 78,00



00.5018.033.000

Impianto frenante SRAM Guide R (Reach),anteriore lunghezza guaina 950 mm, colore nero, leva in alluminio € 68,00

00.5018.033.001

Impianto frenante SRAM Guide R (Reach),posteriore lunghezza guaina 1800 mm, colore nero, leva in alluminio € 68,00



00.5018.031.000

Impianto frenante SRAM Guide RSC (Reach,Swinglink,Contact),anteriore lunghezza guaina 950 mm, colore nero anodizzato, leva in alluminio € 214,00

00.5018.031.001

Impianto frenante SRAM Guide RSC (Reach,Swinglink,Contact),posteriore lunghezza guaina 1800 mm, colore nero anodizzato, leva in alluminio € 214,00

00.5018.031.002

Impianto frenante SRAM Guide RSC (Reach,Swinglink,Contact),anteriore lunghezza guaina 950 mm, colore silver anodizzato, leva in alluminio € 214,00

00.5018.031.003

Impianto frenante SRAM Guide RSC (Reach,Swinglink,Contact),posteriore lunghezza guaina 1800 mm, colore silver anodizzato, leva in alluminio € 214,00



00.5018.030.000

Impianto frenante SRAM Guide Ultimate,anteriore lunghezza guaina 950 mm, colore nero anodizzato, leva in carbonio € 301,00

00.5018.030.001

Impianto frenante SRAM Guide Ultimate,posteriore lunghezza guaina 1800 mm, colore nero anodizzato, leva in carbonio € 301,00

00.5018.030.002

Impianto frenante SRAM Guide Ultimate,anteriore lunghezza guaina 950 mm, colore artic grey, leva in carbonio € 301,00

00.5018.030.003

Impianto frenante SRAM Guide Ultimate,posteriore lunghezza guaina 1800 mm, colore artic grey, leva in carbonio € 301,00

DB

STEALTH FIGHTER

Il freno DB5 SRAM è un campione per il rapporto qualità/prezzo. Un freno semplice e senza fronzoli per chi vuole un prodotto affidabile ma senza spendere troppo. Tecnologia DirectLink™ che dà la sensazione di una frenata facile e immediata. Serbatoio di dimensioni maggiorate e la pinza a due pistoncini forniscono un controllo perfetto per la massima affidabilità.



00.5018.034.000

Impianto frenante SRAM DB5, anteriore lunghezza guaina 950 mm, colore nero, leva in alluminio € 106,00

00.5018.034.001

Impianto frenante SRAM DB5, posteriore lunghezza guaina 1800 mm, colore nero, leva in alluminio € 106,00

> ROTORI

CENTERLINE X ROTOR

NEW

I rotori CenterLine X sono la versione più leggera di SRAM dei rotori CenterLine, estremamente robusti, sono caratterizzati da un design in due pezzi con la parte centrale in lega e pista frenante in acciaio.

00.5018.037.005	00.5018.037.007	00.5018.037.009
Disco 6 fori Centerline 2P con spider in alluminio 140mm consigliato per Guide Ultimate e Sram XX € 75,00	Disco 6 fori Centerline 2P con spider in alluminio 180mm consigliato per Guide Ultimate e Sram XX € 81,00	Disco 6 fori Centerline 2P centerlock con spider in alluminio 160mm consigliato per Guide Ultimate e Sram XX € 75,00
00.5018.037.006	00.5018.037.008	00.5018.037.010
Disco 6 fori Centerline 2P con spider in alluminio 160mm consigliato per Guide Ultimate e Sram XX € 75,00	Disco 6 fori Centerline 2P centerlock con spider in alluminio 140mm consigliato per Guide Ultimate e Sram XX € 75,00	Disco 6 fori Centerline 2P centerlock con spider in alluminio 180mm consigliato per Guide Ultimate e Sram XX € 81,00



140mm



160mm



180mm



140mm

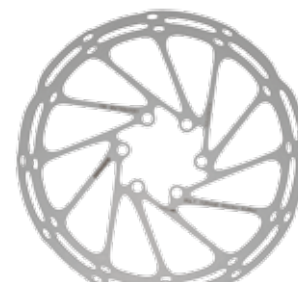

160mm

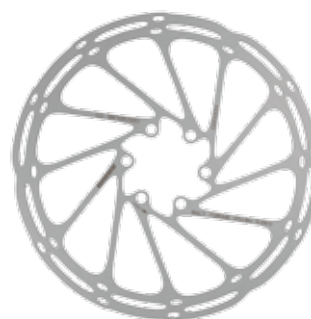

170mm



180mm

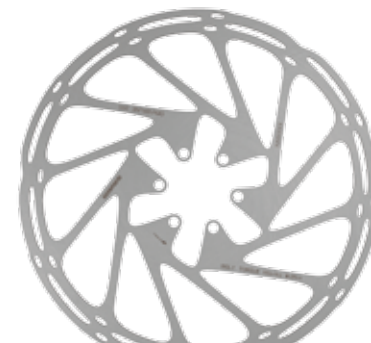

200mm

NEW

CENTERLINE ROTOR

Il rotore Centerline è stato progettato per mantenere il centro di attrito costante durante la rotazione riducendo al minimo le vibrazioni.

Questa costruzione permette un funzionamento silenzioso, innesto morbido, e prestazioni costanti.

> RICAMBI XX1, X0, X9, X7 11-10 VELOCITA'



ARTICOLO	CARATTERISTICHE	PUBBLICO
CORONE 1X11		
11.6218.004.000	Corona ricambio XX1 28 denti 76 BCD 11 velocità	93,00
11.6218.004.001	Corona ricambio XX1 30 denti 76 BCD 11 velocità	93,00
11.6218.004.002	Corona ricambio XX1 32 denti 76 BCD 11 velocità	93,00
11.6218.004.003	Corona ricambio XX1 34 denti 76 BCD 11 velocità	93,00
11.6218.004.004	Corona ricambio XX1 36 denti 76 BCD 11 velocità	93,00
11.6218.004.005	Corona ricambio XX1 38 denti 76 BCD 11 velocità	93,00
11.6218.012.000	Corona X01 X-Sync 30 denti 94 BCD Black 11 velocità,	72,00
11.6218.012.001	Corona X01 X-Sync 32 denti 94 BCD Black 11 velocità	72,00
11.6218.012.002	Corona X01 X-Sync 34 denti 94 BCD Black 11 velocità	72,00
11.6218.012.003	Corona X01 X-Sync 36 denti 94 BCD Black 11 velocità	82,00
11.6218.012.004	Corona X01 X-Sync 38 denti 94 BCD Black 11 velocità	82,00
11.6218.013.000	Corona ricambio guarniture Specialized, X01 X-Sync 32 denti 104 BCD Black 11 velocità	72,00
11.6218.013.001	Corona ricambio guarniture Specialized, X01 X-Sync 34 denti 104 BCD Black 11 velocità	72,00
11.6218.013.002	Corona ricambio guarniture Specialized, X01 X-Sync 36 denti 104 BCD Black 11 velocità	82,00
11.6218.013.003	Corona ricambio guarniture Specialized, X01 X-Sync 38 denti 104 BCD Black 11 velocità	82,00
11.6118.004.001	Supporto spider senza corona per guarnitura XX1 GXP	68,50
11.6118.004.002	Supporto spider senza corona per guarnitura XX1 BB30	68,50
CORONE 1X10		
11.6215.188.390	Corona 36 Denti X0 DH single speed	49,00
CORONE 2X10		
11.6215.188.220	Corona 42 Denti X0, X9 per guarniture GXP White (Abbinabile solamente al 42) interasse 120 mm	80,00
11.6215.188.230	Corona 42 Denti X0, X9 per guarniture BB-30 Black (Abbinabile solamente al 42) interasse 120 mm	80,00
11.6215.188.240	Corona 42 Denti X0, X9 per guarniture GXP Black (Abbinabile solamente al 42) interasse 120 mm	80,00
11.6215.188.250	Corona 39 Denti X0, X9 per guarniture GXP White (Abbinabile solamente al 26) interasse 120 mm	80,00
11.6215.188.260	Corona 39 Denti X0, X9 per guarniture GXP Black (Abbinabile solamente al 26) interasse 120 mm	80,00
11.6215.188.270	Corona 39 Denti X0, X9 per guarniture BB-30 Black (Abbinabile solamente al 26) interasse 120 mm	80,00
11.6215.188.310	Corona 26 Denti X0, X9 Black (abbinabile solo al 39) interasse 80 mm	26,00
11.6215.188.300	Corona 28 Denti X0, X9 Black (abbinabile solo al 42) interasse 80 mm	25,00
11.6215.188.420	Corona 38 Denti X0, X9 per guarniture (Abbinabile solamente al 24) interasse 104 mm	85,00
11.6215.188.320	Corona 36 Denti X0, X9 per guarniture (Abbinabile solamente al 22) interasse 104 mm	70,00
11.6215.093.000	Corona 24 denti alluminio, nero opaco interasse 74 mm	12,00
11.6215.188.370	Corona 22 Denti X0, X9 interasse 74 mm	22,00
CORONE 3X10		
11.6215.188.200	Corona 44 Denti X0, X9 per guarniture GXP Black	95,00
11.6215.188.210	Corona 44 Denti X0, X9 per guarniture BB-30 Black	95,00
11.6215.188.280	Corona 33 Denti X0, X9, Grey	90,00
11.6215.188.290	Corona 33 Denti X0, X9, Black	90,00
11.6215.188.370	Corona 22 Denti X0, X9	22,00



CASSETTE MTB



00.2418.037.000

Cassetta X-Glide SRAM 1199 XX1
11 Velocità 10-42 compatibile con
corpo ruotalibera XD € 434,00



00.2418.043.000

Cassetta X-Glide SRAM 1195 X01
11 Velocità 10-42 compatibile con
corpo ruotalibera XD € 385,00



00.2418.053.000

Cassetta X-Glide SRAM 1180 X1
11 Velocità 10-42 compatibile con
corpo ruotalibera XD € 321,00



00.2415.042.010

Cassetta X-Dome SRAM 1099 XX
10 Velocità 11-32 € 404,00



00.2418.036.000

Cassetta X-Dome SRAM 1080 10
Velocità 11-36 € 287,00

00.2415.042.000

Cassetta X-Dome SRAM 1099 XX
10 Velocità 11-36 € 404,00



00.2418.035.004

Cassetta PowerGlide SRAM 1070
10 Velocità 11-32 € 98,00

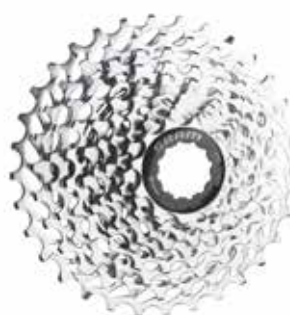

00.2418.034.003

Cassetta PowerGlide SRAM 1050
10 Velocità 11-32 € 79,00



00.2418.033.003

Cassetta PowerGlide SRAM 1030
10 Velocità 11-36 € 62,00



00.2415.039.080

Cassetta PowerGlide 990 9v 11-32
spider in alluminio colore Red
Win (5 pignoni) € 117,00



00.0000.200.694

Cassetta PowerGlide 980 9v 11-32
spider in alluminio (3 pignoni) € 78,00

00.0000.200.695

Cassetta PowerGlide 980 9v 11-34
spider in alluminio (3 pignoni) € 78,00

00.2418.035.011

Cassetta PowerGlide SRAM 1070
10 Velocità 12-36 € 98,00

00.2418.034.010

Cassetta PowerGlide SRAM 1050
10 Velocità 12-36 € 79,00

00.2418.035.005

Cassetta PowerGlide SRAM 1070
10 Velocità 11-36 € 98,00

00.2418.034.004

Cassetta PowerGlide SRAM 1050
10 Velocità 11-36 € 79,00



00.1090.109.000

Cassetta PowerGlide 950 9v 11-32 € 37,00

00.1090.102.001

Cassetta PowerGlide 850 8v 11-32 € 28,00

00.0000.200.330

Cassetta PowerGlide 850 8v 11-30 € 28,00

00.0000.200.395

Cassetta PowerGlide 850 8v 11-28 € 28,00

00.2415.039.090

Cassetta PowerGlide 990 9v 11-34
spider in alluminio colore Red
Win (6 pignoni) € 117,00

00.2415.020.010

Cassetta PowerGlide 830 8v 11-32 € 22,00



00.0000.200.393

Cassetta PowerGlide 970 9v 11-32 € 47,00

00.0000.200.394

Cassetta PowerGlide 970 9v 11-34 € 47,00



00.1090.110.010

Cassetta PowerGlide 950 9v 11-34 € 37,00

> PROTEZIONE GUARNITURA "CRANK GUARDS"



00.6118.321.000

Protezione pedivelle guarnitura in
composito (2 pezzi) colore nero € 10,00

> SUPPORTI PER COMPUTER/NAVIGATORI



00.7918.029.001

Supporto Computer per manubrio
MTB, diametro 31,8 sistema di
aggancio 1/4 di giro € 21,00



00.7918.022.000

Adattatore per montaggio compu-
ter con sistemi Quickview Garmin
605 o 705 € 5,00

> MANOPOLE MTB



00.7915.020.000

Coppie Manopole Sram Locking
(bloccabili) colore nero € 24,00



00.7915.068.010

Coppie Manopole Sram Locking
(bloccabili) spugna colore nero € 20,00



00.7915.013.000

Coppie Manopole 100mm Sram
Locking per comandi gripshift
integrati anello silver € 26,00

00.7915.020.010

Coppie Manopole Sram Locking
(bloccabili) colore bianco € 24,00

00.7915.068.040

Coppie Manopole Sram Locking
(bloccabili) spugna colore bianco € 20,00

00.7915.013.001

Coppie Manopole 100mm Sram
Locking per comandi gripshift
integrati anello nero € 26,00

00.7915.013.003

Coppie Manopole 122mm Sram
Locking per comandi gripshift
integrati anello nero € 26,00



00.7915.074.010

Coppia Tappi Terminali Manubrio
MTB € 3,00



00.7915.013.007

Coppie Manopole 85mm Sram
Locking per comandi gripshift
integrati anello black € 22,00



00.0000.200.064

Coppie Manopole Sram per
comandi trigger 130mm € 7,00

00.0000.200.321

Coppie Manopole Sram per
comandi rotanti 110mm € 7,00



> RUOTE

RISE

RISE HIGHER

Le ruote RISE sono state progettate per sprintare agevolmente sia nel piano che nei tratti in pendenza. E' tempo di portare la vostra performance a livelli mai provati!

RUOTE SRAM RISE XX

ARTICOLO	CARATTERISTICHE	PUBBLICO
00.1918.117.006	Ruota anteriore Rise XX cerchio in carbonio 29", Predictive Steering COMPATIBILE RS1, Tubolare	1399,00
00.1918.117.005	Ruota posteriore Rise XX cerchio in carbonio 29", bloccaggio Quick Release L 135mm/ perno passante da 12 mm L 142 mm, Tubolare, corpo ruotalibera XD drive 11V	1586,00
RUOTE SRAM RISE 60 CARBON "X-COUNTRY"		
00.1915.219.029	Ruota anteriore Rise 60 cerchio in carbonio 29", Predictive Steering COMPATIBILE RS1, Tubeless ready	1033,00
00.1915.219.025	Ruota anteriore Rise 60 cerchio in carbonio 29", Quick Release/perno passante 15 mm, Tubeless ready	991,00
00.1915.219.028	Ruota posteriore Rise 60 cerchio in carbonio 29", bloccaggio Quick Release L 135mm/ perno passante da 12 mm L 142 mm, Tubeless ready, corpo ruotalibera XD drive 11V	1085,00
00.1918.205.007	Ruota anteriore Rise 60 cerchio in carbonio 27,5", Predictive Steering COMPATIBILE RS1, Tubeless	1033,00
00.1918.205.000	Ruota anteriore Rise 60 cerchio in carbonio 27,5", Quick Release/perno passante 15 mm, Tubeless	991,00
00.1918.205.002	Ruota posteriore Rise 60 cerchio in carbonio 27,5", bloccaggio Quick Release L 135mm/ perno passante da 12 mm L 142 mm, Tubeless, corpo ruotalibera XD drive 11V	1085,00



01

RISE XX

- Disponibile sono in versione da 29" cerchio in carbonio tubolare.
- Nuovo sistema DOUBLE TIME™ del corpo ruota libera per il migliore accoppiamento con il mozzo e la massima trazione e durata.
- SPEEDBALL™ CERAMIC cuscinetti ceramici
- Disponibile sia in versione con corpetto XD™ che per 10V
- Mozzo PREDICTIVE STEERING™ per la massima rigidità laterale e migliore risposta in frenata.
- Peso: 1285g (29") la coppia

02

RISE 60

- Disponibile sia da 27.5 che da 29"
- Cerchio in carbonio unidirezionale CARBON TUNED™
- Profilo cerchio: WIDE ANGLE™, da 21 mm larghezza interna, tubeless ready
- Raggi: 24, in acciaio inox, incrociati in seconda
- Cuscinetti SPEEDBALL™
- Nuovo sistema DOUBLE TIME™ del corpo ruota libera per il migliore accoppiamento con il mozzo e la massima trazione e durata.
- Disponibile sia in versione con corpetto XD™ che per 10V
- Compatibilità: 9x100 QR, 9x10 QR OS or 15x100 (Ant.), 10x135 QR, 12x135 or 12x142 (Post.)
- Mozzo PREDICTIVE STEERING™ solo nella versione da 29" per la massima rigidità laterale e migliore risposta in frenata.
- Peso: 1385g (27.5"), 1430g (29") (la coppia)

01

ROAM

ROAM 60

**RUOTE SRAM ROAM 60 CARBON "X-COUNTRY" - TRAIL - ALL MOUNTAIN"**

00.1918.118.003	Ruota anteriore Roam 60 cerchio in carbonio 27,5", copertone, bloccaggio Quick Release/perno passante 15 mm o 20 mm, tubeless UST	1012,00
00.1918.118.004	Ruota posteriore Roam 60 cerchio in carbonio 27,5", bloccaggio Quick Release L 135mm/ perno passante da 12 mm L 142 mm, Tubeless UST, corpo ruotalibera SRAM/Shimano 10 V	1282,00
00.1918.118.005	Ruota posteriore Roam 60 cerchio in carbonio 27,5", bloccaggio Quick Release L 135mm/ perno passante da 12 mm L 142 mm, Tubeless UST, corpo ruotalibera XD drive 11V	1282,00
00.1918.118.006	Ruota anteriore Roam 60 cerchio in carbonio 29", copertone, bloccaggio Quick Release/perno passante 15 mm o 20 mm, tubeless UST	1012,00
00.1918.118.007	Ruota posteriore Roam 60 cerchio in carbonio 29", bloccaggio Quick Release L 135mm/ perno passante da 12 mm L 142 mm, Tubeless UST, corpo ruotalibera SRAM/Shimano 10 V	1282,00
00.1918.118.008	Ruota posteriore Roam 60 cerchio in carbonio 29", bloccaggio Quick Release L 135mm/ perno passante da 12 mm L 142 mm, Tubeless UST, corpo ruotalibera XD drive 11V	1282,00

RUOTE SRAM ROAM 50 "X-COUNTRY - TRAIL"

00.1918.119.000	Ruota anteriore Roam 50 cerchio alluminio 26", copertone, bloccaggio Quick Release/perno passante 15 mm o 20 mm, tubeless UST	507,00
00.1918.119.001	Ruota posteriore Roam 50 cerchio alluminio 26", bloccaggio Quick Release L 135mm/ perno passante da 12 mm L 142 mm, Tubeless UST, corpo ruotalibera SRAM/Shimano 10 V	611,00
00.1918.119.002	Ruota posteriore Roam 50 cerchio in alluminio 26", bloccaggio Quick Release L 135mm/ perno passante da 12 mm L 142 mm, Tubeless UST, corpo ruotalibera XD drive 11V	611,00
00.1918.119.010	Ruota anteriore Roam 50 cerchio in alluminio 27,5", copertone, predictive steering compatibile RS1, Tubeless ust mm o 20 mm, tubeless UST	550,00
00.1918.119.003	Ruota anteriore Roam 50 cerchio in alluminio 27,5", copertone, bloccaggio Quick Release/perno passante 15 mm o 20 mm, tubeless UST	507,00
00.1918.119.004	Ruota posteriore Roam 50 cerchio in alluminio 27,5", bloccaggio Quick Release L 135mm/ perno passante da 12 mm L 142 mm, Tubeless UST, corpo ruotalibera SRAM/Shimano 10 V	611,00
00.1918.119.005	Ruota posteriore Roam 50 cerchio in alluminio 27,5", bloccaggio Quick Release L 135mm/ perno passante da 12 mm L 142 mm, Tubeless UST, corpo ruotalibera XD drive 11V	611,00
00.1918.119.009	Ruota anteriore Roam 50 cerchio in alluminio 29", copertone, Predictive Steering compatibile RS1, tubeless UST	550,00
00.1918.119.006	Ruota anteriore Roam 50 cerchio in alluminio 29", copertone, bloccaggio Quick Release/perno passante 15 mm o 20 mm, tubeless UST	507,00
00.1918.119.007	Ruota posteriore Roam 50 cerchio in alluminio 29", bloccaggio Quick Release L 135mm/ perno passante da 12 mm L 142 mm, Tubeless UST, corpo ruotalibera SRAM/Shimano 10 V	611,00
00.1918.119.008	Ruota posteriore Roam 50 cerchio in alluminio 29", bloccaggio Quick Release L 135mm/ perno passante da 12 mm L 142 mm, Tubeless UST, corpo ruotalibera XD drive 11V	611,00

ROAM 50



ROAM

ROAM 40

RUOTE SRAM ROAM 40 "X-COUNTRY-TRAIL"

00.1918.184.003	Ruota anteriore Roam 40 cerchio in alluminio 27,5", copertone, bloccaggio Quick Release/perno passante 15 mm, Tubeless UST	336,00
00.1918.184.004	Ruota posteriore Roam 40 cerchio in alluminio 27,5", bloccaggio Quick Release L 135mm/ perno passante da 12 mm L 142 mm, Tubeless UST, corpo ruotalibera SRAM/Shimano 10 V	390,00
00.1918.184.005	Ruota posteriore Roam 40 cerchio in alluminio 27,5", bloccaggio Quick Release L 135mm/ perno passante da 12 mm L 142 mm, Tubeless UST, corpo ruotalibera XD drive 11V	390,00
00.1918.184.006	Ruota anteriore Roam 40 cerchio in alluminio 29", copertone, bloccaggio Quick Release/perno passante 15 mm, Tubeless UST	336,00
00.1918.184.007	Ruota posteriore Roam 40 cerchio in alluminio 29", bloccaggio Quick Release L 135mm/ perno passante da 12 mm L 142 mm, Tubeless UST, corpo ruotalibera SRAM/Shimano 10 V	390,00
00.1918.184.008	Ruota posteriore Roam 40 cerchio in alluminio 29", bloccaggio Quick Release L 135mm/ perno passante da 12 mm L 142 mm, Tubeless UST, corpo ruotalibera XD drive 11V	390,00
00.1918.184.009	Ruota anteriore Roam 40 cerchio in alluminio 29", copertone, boost perno passante 110x15mm, tubeless ust	342,00
00.1918.184.010	Ruota posteriore Roam 40 cerchio in alluminio 29", copertone, boost perno passante da 12mm L148, tubeless ust, corpo ruota libera sram/shimano 10v	397,00
00.1918.184.011	Ruota posteriore Roam 40 cerchio in alluminio 29", copertone, boost perno passante da 12mm L148, tubeless ust, corpo ruota libera xd drive 11v	397,00

RUOTE SRAM ROAM 30 "X-COUNTRY - TRAIL"

00.1918.185.003	Ruota anteriore Roam 30 cerchio in alluminio 27,5", copertone, bloccaggio Quick Release/perno passante 15 mm, Tubeless ready	253,00
00.1918.185.004	Ruota posteriore Roam 30 cerchio in alluminio 27,5", bloccaggio Quick Release L 135mm/ perno passante da 12 mm L 142 mm, Tubeless ready, corpo ruotalibera SRAM/Shimano 10 V	311,00
00.1918.185.005	Ruota posteriore Roam 30 cerchio in alluminio 27,5", bloccaggio Quick Release L 135mm/ perno passante da 12 mm L 142 mm, Tubeless ready, corpo ruotalibera XD drive 11V	311,00
00.1918.185.006	Ruota anteriore Roam 30 cerchio in alluminio 29", copertone, bloccaggio Quick Release/perno passante 15 mm, Tubeless ready	253,00
00.1918.185.007	Ruota posteriore Roam 30 cerchio in alluminio 29", bloccaggio Quick Release L 135mm/ perno passante da 12 mm L 142 mm, Tubeless ready, corpo ruotalibera SRAM/Shimano 10 V	311,00
00.1918.185.008	Ruota posteriore Roam 30 cerchio in alluminio 29", bloccaggio Quick Release L 135mm/ perno passante da 12 mm L 142 mm, Tubeless ready, corpo ruotalibera XD drive 11V	311,00



ROAM 30



RAIL

RUOTE SRAM RAIL 50 "ALL MOUNTAIN"

00.1918.120.000	Ruota anteriore Rail 50 cerchio alluminio 26", copertone, bloccaggio perno passante 15 mm o 20 mm, tubeless UST	507,00
00.1918.120.001	Ruota posteriore Rail 50 cerchio alluminio 26", bloccaggio Quick Release L 135mm/ perno passante da 12 mm L 142 mm, Tubeless UST, corpo ruotalibera SRAM/Shimano 10 V	611,00
00.1918.120.002	Ruota posteriore Rail 50 cerchio in alluminio 26", bloccaggio Quick Release L 135mm/ perno passante da 12 mm L 142 mm, Tubeless UST, corpo ruotalibera XD drive 11V	611,00
00.1918.120.003	Ruota anteriore Rail 50 cerchio in alluminio 27,5", copertone, bloccaggio perno passante 15 mm o 20 mm, tubeless UST	507,00
00.1918.120.004	Ruota posteriore Rail 50 cerchio in alluminio 27,5", bloccaggio Quick Release L 135mm/ perno passante da 12 mm L 142 mm, Tubeless UST, corpo ruotalibera SRAM/Shimano 10 V	611,00
00.1918.120.005	Ruota posteriore Rail 50 cerchio in alluminio 27,5", bloccaggio Quick Release L 135mm/ perno passante da 12 mm L 142 mm, Tubeless UST, corpo ruotalibera XD drive 11V	611,00
00.1918.120.006	Ruota anteriore Rail 50 cerchio in alluminio 29", copertone, bloccaggio perno passante 15 mm o 20 mm, tubeless UST	507,00
00.1918.120.007	Ruota posteriore Rail 50 cerchio in alluminio 29", bloccaggio Quick Release L 135mm/ perno passante da 12 mm L 142 mm, Tubeless UST, corpo ruotalibera SRAM/Shimano 10 V	611,00
00.1918.120.008	Ruota posteriore Rail 50 cerchio in alluminio 29", bloccaggio Quick Release L 135mm/ perno passante da 12 mm L 142 mm, Tubeless UST, corpo ruotalibera XD drive 11V	611,00

RUOTE SRAM RAIL 40 "ALL MOUNTAIN"

00.1918.263.000	Ruota anteriore Rail 40 cerchio in alluminio 27,5", copertone, bloccaggio perno passante 15 mm o 20 mm, tubeless UST	336,00
00.1918.263.002	Ruota posteriore Rail 40 cerchio alluminio 27,5", bloccaggio Quick Release L 135mm/ perno passante da 12 mm L 142 mm, Tubeless UST, corpo ruotalibera SRAM/Shimano 10 V	390,00
00.1918.263.003	Ruota posteriore Rail 40 cerchio in alluminio 27,5", bloccaggio Quick Release L 135mm/ perno passante da 12 mm L 142 mm, Tubeless UST, corpo ruotalibera XD drive 11V	390,00
00.1918.263.006	Ruota anteriore Rail 40 cerchio in alluminio 29", copertone, bloccaggio perno passante 15 mm o 20 mm, tubeless UST	336,00
00.1918.263.008	Ruota posteriore Rail 40 cerchio alluminio 29", bloccaggio Quick Release L 135mm/ perno passante da 12 mm L 142 mm, Tubeless UST, corpo ruotalibera SRAM/Shimano 10 V	390,00
00.1918.263.009	Ruota posteriore Rail 40 cerchio in alluminio 29", bloccaggio Quick Release L 135mm/ perno passante da 12 mm L 142 mm, Tubeless UST, corpo ruotalibera XD drive 11V	390,00

RAIL 50

RAIL 40
NEW

> MOZZI MTB

PREDICTIVE
STEERING 



00.2018.006.012

Mozzo Anteriore Predictive Steering 28 Fori, attacco disco 6 fori € 248,00

00.2018.006.013

Mozzo Anteriore Predictive Steering 32 Fori, attacco disco 6 fori € 248,00



00.2015.081.140

Mozzo anteriore MTB X9 32 fori con bloccaggio Quick Release incluso, battuta 100 mm € 66,00

00.2015.081.150

Mozzo posteriore MTB X9 32 fori con bloccaggio Quick Release incluso, battuta 135 mm € 82,00

00.2015.081.160

Mozzo anteriore MTB X9 32 fori per perno passante da 20 mm (non incluso), battuta 110 mm € 98,00

00.2015.081.170

Mozzo anteriore MTB X9 32 fori per perno passante da 15 mm (non incluso), battuta 100 mm € 79,00

00.2015.081.180

Mozzo posteriore MTB X9 32 fori per perno passante da 12 mm (non incluso) battuta 135 mm € 154,00

00.2015.081.190

Mozzo posteriore MTB X9 32 fori per perno passante da 12 mm (non incluso) battuta 142 mm € 154,00



00.2018.006.002

Mozzo Anteriore X0 Quick release/ perno passante da 15 mm 32 Fori, attacco disco 6 fori € 206,00

00.2018.006.010

Mozzo posteriore X0 Quick release/ perno passante 142/12 mm, 32 fori, black attacco disco 6 fori, compatibile XD 11V € 380,00

00.2018.006.015

Mozzo Anteriore X0 boost perno passante da 110/15 mm 32 Fori, attacco disco 6 fori € 206,00

00.2018.006.019

Mozzo posteriore X0 boost perno passante 148/12 mm, 32 fori, black attacco disco 6 fori, compatibile XD 11v € 380,00



00.2015.081.120

Mozzo anteriore MTB X7 32 fori con bloccaggio Quick Release incluso € 50,00

00.2015.081.130

Mozzo posteriore MTB X7 32 fori con bloccaggio Quick Release incluso € 58,00



00.2018.005.003

Mozzo anteriore MTB 716 perno passante da 15mm, 32 fori, attacco disco 6 fori € 69,00

00.2018.005.005

Mozzo posteriore MTB 746 perno passante 142x12mm, 32 fori, black attacco disco 6 fori, compatibile XD 11v € 142,00

> CATENE POWERCHAIN

CATENE POWER CHAIN

00.2518.000.006	Catena PC XX1, 11 velocità con Power Lock 118 maglie	57,00
00.2518.008.007	Catena PC X1, 11 velocità con Power Lock 118 maglie	32,00
00.2518.005.003	Catena PC RED22, 11 velocità con Power Lock 114 maglie	50,00
00.2518.004.010	Catena PC 1170, 11 velocità con Power Lock 114 maglie	48,00
00.2518.006.000	Catena PC 1130, 11 velocità con Power Lock 114 maglie	25,00
PC1091R	PC 1091R, HOLLOW PIN 10 velocità con Power Lock, Sram/Shimano	58,00
PC1091	PC 1091, HOLLOW PIN 10 velocità con Power Lock, Sram/Shimano	54,00
PC1071	PC 1071, HOLLOW PIN 10 velocità con Power Lock, Sram/Shimano	45,00
PC1051	PC 1051, Power chain, 114 maglie, 10 velocità con Power Lock, Sram/Shimano	28,00
PC1031	PC 1031, Power chain, 114 maglie, 10 velocità con Power Lock, Sram/Shimano	23,00
PC991	PC 991 MTB/strada 9 velocità con Power Link, Sram/Shimano comp.	35,00
PC971	PC 971 MTB/strada 9 velocità con Power Link, Sram/Shimano comp.	24,00
PC951	PC 951 MTB/strada 9 velocità con Power Link, Sram/Shimano comp.	19,00
PC870	PC 870 MTB/strada 8 velocità con Power Link, Sram/Shimano comp.	20,00
PC850	PC 850 Power chain, 114 maglie, 8 velocità	15,00
PC830	PC 830 Power chain, 114 maglie, 7-8 velocità	10,00
PC1	PC 1 Power chain, 104 maglie singola velocità Nickel silver	13,00
PLINK	Kit 4 coppie Power Link 9 velocità (solo per catene Sram)	12,00
PLOCK	Kit 4 coppie Power Lock 10 velocità (solo per catene Sram)	18,00
00.2518.003.000	Kit 4 coppie Power Lock 11 velocità (solo per catene Sram)	18,00





YOUR URBAN PLAYGROUND

SRAM i-3

Don't worry, be happy

Il mozzo i-3 rappresenta l'evoluzione del Sachs Torpedo a tre velocità. Questo mozzo permette un'esperienza di guida senza preoccupazioni pertanto potrete rilassarvi e godervi la vostra passeggiata.

E' possibile cambiare rapporto in qualsiasi momento: in salita, in discesa, sotto carico, o anche in fuori sella. La cambiata è facile e affidabile in qualsiasi circostanza. Il sistema è protetto grazie alla sua collocazione all'interno del telaio, quindi anche in caso di incidente.

E' un ottimo sistema per i bambini, grazie al sistema di freno a contropedale integrato ed al sistema di cambiata BANDIX estremamente facile da utilizzare.



I-MOTION 3 RUOTA LIBERA

00.3318.032.000	Mozzo a cambio interno I-MOTION 3, ruota libera, 36 fori, corpo in acciaio colore silver	€ 75,00
00.2215.006.000	Comando rotante I-MOTION 3, 3 velocità, completo di connettore, lunghezza guaina 1600 mm	€ 16,00
00.3315.036.000	Set componenti per il montaggio Mozzo I-Motion 3 ruota libera	€ 3,50
00.3315.011.000	Set 2 dadi fissaggio mozzo	€ 1,50
00.3318.023.000	Pignone 18 Denti	€ 1,10

I-MOTION 3 CONTROPEDALE

00.3315.038.000	Mozzo a cambio interno I-MOTION 3, contropedale, 36 fori, corpo in acciaio colore silver	€ 73,00
00.2215.006.000	Comando rotante I-MOTION 3, 3 velocità, completo di connettore, lunghezza guaina 1500 mm	€ 16,00
00.3315.010.000	Set componenti per il montaggio Mozzo I-Motion 3 contropedale	€ 1,80
00.3315.011.000	Set 2 dadi fissaggio mozzo	€ 1,50
00.3315.014.000	Kit collarino fissaggio staffa diametro 22 mm (completo di vite e bullone)	€ 0,60
00.3318.023.000	Pignone 18 Denti	€ 1,10

> OMNIUM SINGLESPEED



SINGLE SPEED		
00.6115.606.060	Guarnitura Omnium singola velocità corona 48 denti 165mm sistema Giga X-pipe con calotte passo inglese, BSA INCLUDE	€ 278,50
00.6115.606.070	Guarnitura Omnium singola velocità corona 48 denti 167,5mm sistema Giga X-pipe con calotte passo inglese, BSA INCLUDE	€ 278,50
00.6115.606.080	Guarnitura Omnium singola velocità corona 48 denti 170mm sistema Giga X-pipe con calotte passo inglese, BSA INCLUDE	€ 278,50
00.6115.606.090	Guarnitura Omnium singola velocità corona 48 denti 172,5mm sistema Giga X-pipe con calotte passo inglese, BSA INCLUDE	€ 278,50

SRAM AUTOMATIX

Two speed automatic – simple and clever

Quando si guida nel traffico intenso della città, è necessario concentrarsi sulla strada, non sui comandi. Con il mozzo Automatix a due velocità di SRAM, è possibile concentrarsi sulla guida, ed il mozzo cambierà automaticamente rapporto in base alla velocità.

Non c'è nessun comando del cambio, perché la frizione sceglie automaticamente il rapporto adatto.

E' un sistema fantastico per la guida in città.

Se invece siete su percorsi collinari allora potete considerare il mozzo i-3, invece.

Il mozzo Automatix a due velocità, non richiede cambio.

SRAM Automatix elimina le distrazioni per passeggiate più sicure, facili e divertenti!

AUTOMATIX - AUTOMATICO 2 VELOCITÀ		
00.3115.003.010	Mozzo AUTOMATIC 2 Velocità, 36 fori ruotalibera	€ 85,00
00.3315.039.000	Set componenti per il montaggio mozzo AUTOMATIC	€ 2,10
00.3315.011.000	Set 2 dadi fissaggio mozzo	€ 1,50
00.3318.023.000	Pignone 18 Denti	€ 1,10
00.3115.003.000	Mozzo AUTOMATIC 2 Velocità, 36 fori contropedale	€ 84,50
00.3315.039.000	Set componenti per il montaggio mozzo AUTOMATIC	€ 2,10
00.3315.011.000	Set 2 dadi fissaggio mozzo	€ 1,50
00.3315.014.000	Kit collarino fissaggio staffa diametro 22 mm (completo di vite e bullone)	€ 0,60
00.3318.023.000	Pignone 18 Denti	€ 1,10





THE ORIGINAL

THE BOOK OF I CAN'T



2016 PRODUCT COLLECTION

RS-1

E' arrivato il momento di migliorare la nostra gamma XC per sviluppare una forcella completamente nuova e rivoluzionaria capace di vincere un altro mondiale.

Un approccio estremo di ottimizzazione dei materiali, il bloccaggio più efficiente sul mercato, e molto probabilmente la molla ad aria più leggera del mondo.

Il risultato è stato qualcosa di inaspettato. Una forcella che inaugura una nuova generazione dedicata all'XC, con un design mai visto prima. RS-1 è il risultato di 25 anni di ricerca, creatività, raffinatezza, e del coraggio di affrontare la più grande sfida ingegneristica nelle sospensioni da mountain bike che mai nessuno abbia tentato: gli steli rovesciati.



NEW 29"
 27.5"

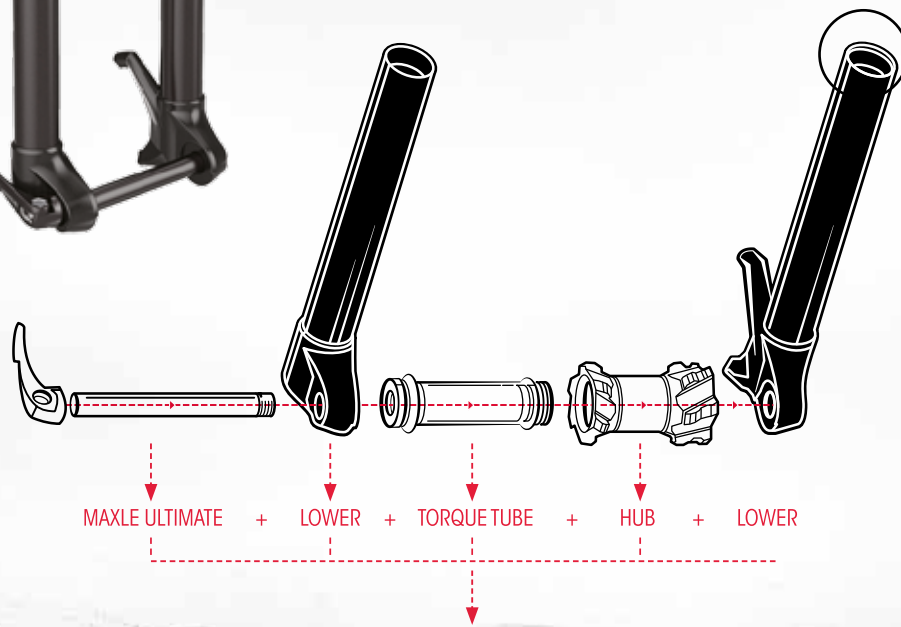

PREDICTIVE STEERING



27.5"

00.4019.222.000

RS-1 27,5" black-red 100mm, solo air, blocco idraulico destro, compatibile solo con mozzi/ruote predictive steering € 1.946,00

00.4019.222.001

RS-1 27,5" white-red 100mm, solo air, blocco idraulico destro, compatibile solo con mozzi/ruote predictive steering € 1.946,00

29"

00.4018.791.001

RS-1 29" black-silver 100mm, solo air, blocco idraulico destro, compatibile solo con mozzi/ruote predictive steering (disponibile fino ad esaurimento scorte) € 1.946,00

00.4019.223.000

RS-1 29" black-red 100mm, solo air, blocco idraulico destro, compatibile solo con mozzi/ruote predictive steering € 1.946,00

00.4019.223.002

RS-1 29" black-silver 100mm, solo air, blocco idraulico destro, compatibile solo con mozzi/ruote predictive steering € 1.946,00

> FORCELLE MTB

SID



26" 27.5" 29"



27.5" BOOST 110

00.4019.226.018

Sid RL 27,5+ 29" boost, black esc. 100mm, solo air, p. passante 15x110mm, tapered, blocc. One-lock, Rake 51mm € 887,00

SID		
00.4018.636.001	SID XX 26" Solo Air, Black esc. 100 mm, TAPERED, SOLO DISCO, bloccaggio idraulico X-Loc (disp. fino ad es. scorte)	879,00
00.4019.224.004	SID XX 26" Solo Air, Black esc. 100 mm, TAPERED, SOLO DISCO, bloccaggio idraulico X-Loc quick release	882,00
00.4018.638.000	SID XX 27,5" Solo Air, Black esc. 100 mm, TAPERED, SOLO DISCO, blocc. idraulico X-Loc (disp. fino ad es. scorte)	905,00
00.4019.225.003	SID XX 27,5" Solo Air, Black esc. 100 mm, TAPERED, SOLO DISCO, bloccaggio idraulico X-Loc	908,00
00.4019.225.004	SID XX 27,5" Solo Air, Black esc. 100 mm, , perno pass. 15 mm, TAPERED, SOLO DISCO, blocc. Idraulico x-loc	944,00
00.4019.225.006	SID XX World Cup 27,5" Solo Air, Black esc. 100 mm, , p. pass. 15 mm, TAPERED, SOLO DISCO, blocc. Idraulico x-loc	1278,00
00.4018.640.001	SID XX 29" Black esc. 100 mm, Solo Air, TAPERED, con blocc. Push-Loc, SOLO DISCO (disponibile fino ad esaurimento scorte)	905,00
00.4018.640.003	SID XX 29" Black esc. 100 mm, Solo Air, TAPERED, perno passante 15mm con blocc. Push-Loc, SOLO DISCO (disponibile fino ad esaurimento scorte)	942,00
00.4018.640.006	SID XX WORLD CUP 29" white esc. 100 mm, Solo Air, TAPERED, con blocc. X-Loc, SOLO DISCO, perno pass. 15mm (disponibile fino ad esaurimento scorte)	1276,00
00.4019.226.008	SID XX 29" Black esc. 100 mm, Solo Air, TAPERED, con blocc. X-Loc, SOLO DISCO, quick release, Rake 46mm	908,00
00.4019.226.010	SID XX 29" Black esc. 100 mm, Solo Air, TAPERED, perno passante 15mm con blocc. X-Loc, SOLO DISCO	944,00
00.4019.226.013	SID XX WORLD CUP 29" white esc. 100 mm, Solo Air, TAPERED, con blocc. X-Loc, SOLO DISCO, perno pass. 15mm	1278,00

REVELATION

26" 27.5" 29"

RECON

27.5" 29"



REVELATION		
00.4018.644.001	REVELATION RCT3 26" Solo Air, Black esc. 140 mm, perno passante 15 mm, TAPERED	798,00
00.4018.644.003	REVELATION RCT3 26" Dual Position Air, black esc. 120-150 mm, perno passante 15 mm, TAPERED	882,00
00.4018.646.002	REVELATION XX 27,5" White esc. 120-150 mm, Dual Position Air, TAPERED 1-1/8 a 1-1/2, perno passante 15 mm (disponibile fino ad esaurimento scorte)	1001,00
00.4019.227.001	REVELATION RCT3 27,5" Diff. Black esc. 140 mm, Solo Air, TAPERED 1-1/8 a 1-1/2, perno passante 15 mm	840,00
00.4019.227.006	REVELATION RCT3 29" Black Solo Air esc. 140 mm, perno passante 15mm, TAPERED, rake 46mm	840,00



00.4018.674.007

RECON GOLD TK 27,5" Black esc. 100 mm, solo air, tapered, SOLO DISCO bloccaggio Oneloc, quick release € 527,00

00.4018.674.008

RECON GOLD TK 29" Solo AIR Black esc. 100 mm, tubo 1-1/8 alluminio, SOLO DISCO blocc. Onelock € 527,00

REBA

26" 27.5" 29"



27.5" BOOST 110

00.4019.220.011

Reba RL 27,5+ 29" boost, black, esc. 100mm, solo air, p. passante 15x110mm, tapered, blocc. One-lock, Rake 51mm € 720,00

REBA		
00.4018.787.001	REBA RL 26" Fast Black, Solo Air, Black esc. 100 mm, tubo 1-1/8, SOLO DISCO . bloccaggio PushLoc (disp. fino ad es. scorte)	622,00
00.4019.218.001	REBA RL 26" Black, Solo Air, Black esc. 100 mm, tubo 1-1/8, SOLO DISCO . bloccaggio OneLoc, Quick release	637,00
00.4018.788.002	REBA RL 27,5" Diffusion Black, 100 mm, Solo Air, TAPERED, SOLO DISCO bloccaggio PushLoc, perno pass. 15mm	706,00
00.4018.788.004	REBA RL 27,5" Diffusion Black 120 mm, Solo Air, TAPERED, SOLO DISCO bloccaggio PushLoc, perno pass. 15mm	706,00
00.4018.789.001	REBA RL 29" Diffusion Black esc. 100 mm, Solo Air, tubo 1-1/8, SOLO DISCO bloccaggio al manubrio PushLoc (disponibile fino ad esaurimento scorte)	649,00
00.4018.789.003	REBA RL 29" Diffusion Black esc. 100 mm, Solo Air, TAPERED, SOLO DISCO bloccaggio PushLoc (disponibile fino ad esaurimento scorte)	670,00
00.4018.789.005	REBA RL 29" Diffusion Black 100 mm, Solo Air, TAPERED, SOLO DISCO, perno pass. 15 mm bloccaggio pushloc (disponibile fino ad esaurimento scorte)	706,00
00.4019.220.001	REBA RL 29" Diffusion Black esc. 100 mm, Solo Air, tubo 1-1/8, SOLO DISCO bloccaggio al manubrio Oneloc	663,00
00.4019.220.003	REBA RL 29" Diffusion Black esc. 100 mm, Solo Air, TAPERED, SOLO DISCO bloccaggio Oneloc	683,00
00.4019.220.005	REBA RL 29" Diffusion Black 100 mm, Solo Air, TAPERED, SOLO DISCO, perno pass. 15 mm bloccaggio Oneloc	720,00

ARGYLE

26"



00.4018.248.000

ARGYLE RC Coil Black esc. 100 mm, SOLO DISCO I.S., perno passante 20 mm € 525,00

30

26" 27.5" 29"



> GOLD

00.4018.629.002

30 GOLD TK 26" Diffusion Black esc. 100 mm, solo air, tubo alluminio 1-1/8, SOLO DISCO bloccaggio PopLoc € 397,00

00.4018.630.002

30 GOLD TK 27,5" Black esc. 120 mm, solo air, tubo alluminio 1-1/8, SOLO DISCO bloccaggio PopLoc € 407,00

00.4018.631.001

30 GOLD TK 29" Black esc. 100 mm, solo air, tubo alluminio 1-1/8, SOLO DISCO bloccaggio PopLoc, Rake 46 € 407,00

00.4019.216.001

ROCK SHOX forcella 30 silver 100mm solo disco 1 1/8" 27,5" nero lucido 2016 € 188,00

> SILVER

00.4019.216.002

ROCK SHOX forcella 30 silver 100mm solo disco 1 1/8" 29" nero lucido 2016 € 188,00

00.4019.216.000

ROCK SHOX forcella 30 silver 100mm v-brake disco 1 1/8" 26" nero lucido 2016 € 188,00

> **FORCELLE CITY BIKE**

paragon

28"

00.4018.786.000

Paragon TK Solo Air 28" Black esc. 50 mm, coil, tubo alluminio 1-1/8 Disco bloccaggio alla forcella, V-brake/disco € 266,00

00.4018.786.001

Paragon TK Solo Air 28" Black esc. 65 mm, coil, tubo alluminio 1-1/8 Disco bloccaggio alla forcella, disco € 266,00



XC 28 26"

00.4018.226.008

XC 28TK 26" Black esc. 100 mm, coil, tubo acciaio 1-1/8, V-Brake/ Disco bloccaggio alla forcella € 141,00



BOOST 110

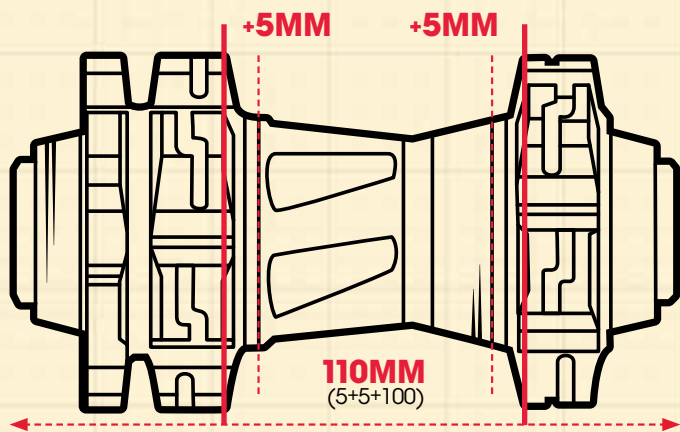

PERCHE' BOOST?

BOOST 110 è un nuovo Standard che permette:

- Maggiore rigidità e durata della ruota
- Migliore efficienza e precisione di guida
- Miglioramento della geometria del telaio grazie ai foderi più corti
- Sospensioni più larghe e rigide
- Scelta più ampia di dentature delle Corone
- Più spazio per l'alloggiamento di gomme con dimensioni maggiorate
- 27.5" Plus (gomme da 27.5"x 3.0)

	CROSS COUNTRY	TRAIL	ENDURO
RUOTE		ROAM 40	
MOZZI		X0 MTH-700 SERIES	
GUARNITURE		XX1 X0 X01 X1-1400	
FORCELLE	SID REBA		PIKE (SUMMER)

ROCKSHOX offre diversi modelli compatibili con il sistema BOOST 110

- SID, Reba, Pike
- Tutte le Forcelle da 29 compatibili con sistema BOOST 110 sono anche compatibili con lo standard 27.5" Plus (gomme da 27.5"x 3.0)

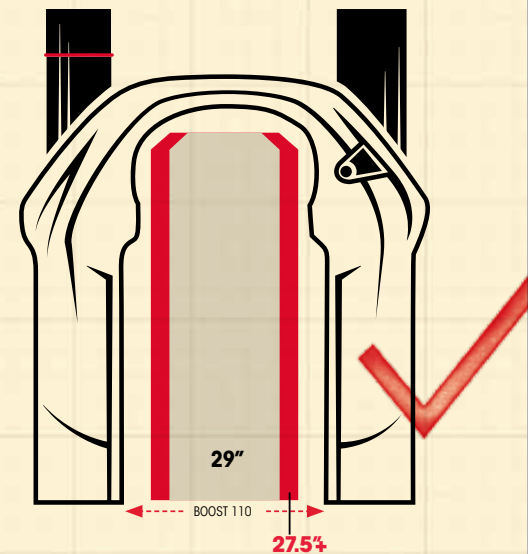

PIKE

26"
27.5"
29"



00.4018.649.001

PIKE RCT3 26" Solo Air, Diffusion Black esc. 160 mm, Solo Air, perno p. 15 mm, TAPERED (disp. fino ad es. scorte) € 1.049,00

00.4019.229.003

PIKE RCT3 26" Solo Air, Diffusion Black esc. 160 mm, Solo Air, perno passante 15 mm, TAPERED € 1.049,00

00.4018.649.002

PIKE RCT3 26" Dual Position Air, White esc. 130-160 mm, perno passante 15 mm, TAPERED (disp. fino ad es. scorte) € 1.132,00

00.4019.229.004

PIKE RCT3 26" Dual Position Air, White esc. 130-160 mm, perno passante 15 mm, TAPERED € 1.132,00

00.4018.650.001

PIKE RCT3 27,5" Solo Air, Diffusion Black esc. 160 mm, Solo Air, perno passante 15 mm, TAPERED € 1.075,00

00.4018.650.002

PIKE RCT3 27,5" Dual Position Air, White esc. 130-160 mm, perno passante 15 mm, TAPERED € 1.158,00

00.4018.651.001

PIKE RCT3 29" Solo Air, Diffusion Black esc. 150 mm, Solo Air, perno passante 15 mm, TAPERED € 1.074,00

00.4018.651.002

PIKE RCT3 29" Dual Position Air, White esc. 120-150 mm, perno passante 15 mm, TAPERED € 1.158,00

00.4018.651.007

PIKE RCT3 29" Dual Position Air, Diffusion Black esc. 120-150 mm, perno passante 15 mm, TAPERED € 1.158,00

27.5" BOOST 110

00.4019.243.009

Pike RCT3 27,5+ 29" boost diffusion black, 150mm, solo air, p. passante 15x110mm, tapered, rake 51mm € 1.075,00

LYRIK

NEW

27.5"
29"



00.4019.245.002

LYRIK RCT3 27,5" diffusion black 160mm, solo air perno passante 15x100mm tapered € 1.075,00

00.4019.245.003

LYRIK RCT3 27,5" diffusion black 130-160mm, dual position air perno passante 15x100mm tapered € 1.075,00

00.4019.245.006

LYRIK RCT3 29" diffusion black 150mm, solo air perno passante 15x100mm, tapered, rake 51mm € 1.075,00

27.5" BOOST 110

00.4019.245.007

LYRIK RCT3 27,5+ 29" boost diffusion black 160mm, solo air perno passante 15x110mm, tapered, rake 51mm € 1.075,00

YARI

NEW

27.5"
29"



00.4019.244.001

YARI RC 27,5" diffusion black, 160mm, solo air, perno passante 15x100mm, tapered € 730,00

00.4019.244.006

YARI RC 27,5" diffusion black, 160mm, solo air, boost perno passante 15x110mm, tapered € 730,00

00.4019.244.011

YARI RC 29" diffusion black, 150mm, solo air, perno passante 15x100mm, tapered, rake 51mm € 730,00

27.5" BOOST 110

00.4019.244.016

Yari RC 27,5+ 29" boost diffusion black, 150mm, solo air, p. passante 15x110mm, tapered, rake 51mm € 730,00

bluto

26"



00.4018790.001

BLUTO RL 26" Solo Air, Black, esc.100mm. Perno passante 15x100mm, tapered (disp. fino ad esaurimento scorte) € 742,00

00.4019.221.003

BLUTO RL 26" Solo Air, Black, esc.100mm. Perno passante 15x100mm, tapered, one lock € 746,00



"YOU CAN'T WIN A WORLD CUP XC RACE ON A FULL SUSPENSION 29ER."

BOXXER
RC R2C2 WORLD CUP

26"
27.5"



00.4018.784.000

Boxxer RC Black escursione 200 mm, coil, perno passante Maxle DH Lite 20 mm, Piastra Bassa (Piatta) € 903,00

00.4018.784.001

Boxxer TEAM Black escursione 200 mm, coil, Charger DH, perno pass. Maxle DH Lite 20 mm, Piastra Bassa (Piatta) € 1.330,00

00.4018.784.002

Boxxer World Cup Black escursione 200 mm, solo Air, Charger DH, Maxle Lite 20 mm, Piastra Bassa (Piatta) € 1.810,00

00.4018.785.000

Boxxer RC 27,5" Black escursione 200 mm, perno passante Maxle DH Lite 20 mm € 939,00

00.4018.785.001

Boxxer TEAM 27,5" Black escursione 200 mm, perno passante Maxle DH Lite 20 mm € 1.377,00

00.4018.785.002

Boxxer World Cup 27,5" Black escursione 200 mm, solo Air, Black Charger DH, Maxle Lite DH 20 mm € 1.810,00



26"



00.4018.249.005

DOMAIN RC Coil Diffusion Black esc. 180 mm, tubo 1-1/8, perno passante 20 mm € 665,00



> AMMORTIZZATORI POSTERIORI

monarch



MONARCH		
00.4118.123.002	Amm. Monarch RL 165x38, tune mid reb/mid comp, senza boccole (ordinare a parte)	282,00
00.4118.069.001	Amm. Monarch RL 184x44, tune mid reb/mid comp, senza boccole (ordinare a parte) (disponibile fino ad es. scorte)	277,00
00.4118.123.003	Amm. Monarch RL 184x44, tune mid reb/mid comp, senza boccole (ordinare a parte)	282,00
00.4118.069.002	Amm. Monarch RL 190x51, tune mid reb/mid comp, senza boccole (ordinare a parte)	277,00
00.4118.070.000	Amm. Monarch RT3 165x38, tune mid reb/mid comp/s pedal/lock, senza boccole (ordinare a parte) (disp. fino ad es.)	380,00
00.4118.124.000	Amm. Monarch RT3 165x38, tune mid reb/mid comp/s pedal/lock, senza boccole (ordinare a parte)	386,00
00.4118.124.001	Amm. Monarch RT3 184x44, tune mid reb/mid comp/s pedal/lock, senza boccole (ordinare a parte)	386,00
00.4118.070.002	Amm. Monarch RT3 190x51, Debon Air, tune mid reb/mid comp/s pedal/lock, senza boccole (ordinare a parte)	380,00
00.4118.070.003	Amm. Monarch RT3 200x51, Debon Air, tune mid reb/mid comp/s pedal/lock, s. boccol. (ordinare a parte) (disp. fino ad es.)	380,00
00.4118.124.004	Amm. Monarch RT3 200x57, Debon Air, tune mid reb/mid comp/s pedal/lock, senza boccole (ordinare a parte)	386,00
00.4118.126.000	Amm. Monarch XX 165x38, bloccaggio idraulico sinistro, senza boccole (ordinare a parte)	423,00
00.4118.126.001	Amm. Monarch XX 184x44, bloccaggio idraulico sinistro, senza boccole (ordinare a parte)	423,00
00.4118.126.002	Amm. Monarch XX 190x51, bloccaggio idraulico sinistro, senza boccole (ordinare a parte)	423,00



monarch plus



MONARCH PLUS		
00.4118.071.000	Amm. posteriore Monarch PLUS RC3 Debon Air 190x51, tuning M/M, s. boccole (ordinare a parte)	532,00
00.4118.071.002	Amm. posteriore Monarch PLUS RC3 Debon Air 200x57, tuning M/M, senza boccole (ordinare a parte)	520,00
00.4118.125.003	Amm. posteriore Monarch PLUS RC3 Debon Air 216x63, tuning M/M, senza boccole (ordinare a parte)	532,00



VIVID



KAGE

VIVID COIL		
00.4118.120.001	Amm. Posteriore VIVID R2C 216X63,5, tuning MM, senza boccole e senza molla (ordinare a parte)	480,00
00.4118.120.002	Amm. Posteriore VIVID R2C 222X70, tuning MM, senza boccole e senza molla (ordinare a parte)	480,00
00.4118.120.003	Amm. Posteriore VIVID R2C 240X76, tuning MM, senza boccole e senza molla (ordinare a parte)	480,00

KAGE		
00.4115.155.030	Amm. Posteriore Kage RC 216X63,5, tuning B, senza boccole e senza molla (ordinare a parte)	269,00
00.4118.122.002	Amm. Posteriore Kage RC 222X70, tuning B, senza boccole e senza molla (ordinare a parte)	277,00
00.4118.122.003	Amm. Posteriore Kage RC 240X76, tuning B, senza boccole e senza molla (ordinare a parte)	277,00

VIVID AIR

VIVID AIR		
00.4115.160.070	Amm. Posteriore VIVID AIR R2C 216X63,5, tuning B, senza boccole (ordinare a parte)	623,00
00.4115.160.080	Amm. Posteriore VIVID AIR R2C 222X70, tuning B, senza boccole (ordinare a parte)	623,00
00.4115.160.100	Amm. Posteriore VIVID AIR R2C 240X76, tuning B, senza boccole (ordinare a parte)	623,00



> MOLLE DI RICAMBIO

MOLLA		
00.4118.026.009	Molla ricambio, VIVID/KAGE, acciaio, 300lb per ammortizzatori da 216 o 222mm	35,50
00.4118.026.010	Molla ricambio, VIVID/KAGE, acciaio, 350lb per ammortizzatori da 216 o 222mm	35,50
00.4118.026.011	Molla ricambio, VIVID/KAGE, acciaio, 400lb per ammortizzatori da 216 o 222mm	35,50
00.4118.026.012	Molla ricambio, VIVID/KAGE, acciaio, 450lb per ammortizzatori da 216 o 222mm	35,50
00.4118.026.013	Molla ricambio, VIVID/KAGE, acciaio, 500lb per ammortizzatori da 216 o 222mm	35,50
00.4118.026.014	Molla ricambio, VIVID/KAGE, acciaio, 550lb per ammortizzatori da 216 o 222mm	35,50
00.4118.026.015	Molla ricambio, VIVID/KAGE, acciaio, 600lb per ammortizzatori da 216 o 222mm	35,50
00.4118.026.019	Molla ricambio, VIVID/KAGE, acciaio, 300lb per ammortizzatori da 240mm	35,50
00.4118.026.020	Molla ricambio, VIVID/KAGE, acciaio, 350lb per ammortizzatori da 240mm	35,50
00.4118.026.021	Molla ricambio, VIVID/KAGE, acciaio, 400lb per ammortizzatori da 240mm	35,50
00.4118.026.022	Molla ricambio, VIVID/KAGE, acciaio, 450lb per ammortizzatori da 240mm	35,50
00.4118.026.023	Molla ricambio, VIVID/KAGE, acciaio, 500lb per ammortizzatori da 240mm	35,50
00.4118.026.024	Molla ricambio, VIVID/KAGE, acciaio, 550lb per ammortizzatori da 240mm	35,50
00.4118.026.025	Molla ricambio, VIVID/KAGE, acciaio, 600lb per ammortizzatori da 240mm	35,50

> REGGISELLA



reverb

00.6818.005.000	Reggisella Reverb 30,9 lunghezza 355mm (variazione escursione 100 mm) comando destro MMX comp incluso	417,00
00.6818.005.001	Reggisella Reverb 30,9 lunghezza 420mm (variazione escursione 100 mm) comando destro MMX comp incluso	417,00
00.6818.005.002	Reggisella Reverb 31,6 lunghezza 355mm (variazione escursione 100 mm) comando destro MMX comp incluso	417,00
00.6818.005.003	Reggisella Reverb 31,6 lunghezza 420mm (variazione escursione 100 mm) comando destro MMX comp incluso	417,00
00.6818.005.012	Reggisella Reverb 30,9 lunghezza 380mm (variazione escursione 125 mm) comando destro MMX comp incluso	417,00
00.6818.005.013	Reggisella Reverb 30,9 lunghezza 420mm (variazione escursione 125 mm) comando destro MMX comp incluso	417,00
00.6818.005.014	Reggisella Reverb 31,6 lunghezza 380mm (variazione escursione 125 mm) comando destro MMX comp incluso	417,00
00.6818.005.015	Reggisella Reverb 31,6 lunghezza 420mm (variazione escursione 125 mm) comando destro MMX comp incluso	417,00
00.6818.005.017	Reggisella Reverb 34,9 lunghezza 420mm (variazione escursione 125 mm) comando destro MMX comp incluso	417,00
00.6818.007.000	Reggisella Reverb Stealth (per telai predisposti con passaggio interno della guaina) 30,9 lunghezza 380mm (variazione escursione 125 mm) comando sinistro MMX comp incluso	491,00
00.6818.007.001	Reggisella Reverb Stealth (per telai predisposti con passaggio interno della guaina) 30,9 lunghezza 380mm (variazione escursione 125 mm) comando destro MMX comp incluso	491,00
00.6818.007.002	Reggisella Reverb Stealth (per telai predisposti con passaggio interno della guaina) 30,9 lunghezza 420mm (variazione escursione 125 mm) comando sinistro MMX comp incluso	491,00
00.6818.007.006	Reggisella Reverb Stealth (per telai predisposti con passaggio interno della guaina) 31,6 lunghezza 420mm (variazione escursione 125 mm) comando sinistro MMX comp incluso	491,00
00.6818.007.004	Reggisella Reverb Stealth (per telai predisposti con passaggio interno della guaina) 31,6 lunghezza 380mm (variazione escursione 125 mm) comando sinistro MMX comp incluso	491,00
00.6818.007.008	Reggisella Reverb Stealth (per telai predisposti con passaggio interno della guaina) 31,6 lunghezza 430mm (variazione escursione 150 mm) comando sinistro MMX comp incluso	491,00
00.6818.007.009	Reggisella Reverb Stealth (per telai predisposti con passaggio interno della guaina) 31,6 lunghezza 430mm (variazione escursione 150 mm) comando destro MMX comp incluso	491,00
00.6818.007.010	Reggisella Reverb Stealth (per telai predisposti con passaggio interno della guaina) 34,9 lunghezza 430mm (variazione escursione 150 mm) comando sinistro MMX comp incluso	491,00

BOCCOLE: OCCORRONO 2 KIT PER AMMORTIZZATORE

ARTICOLO	CARATTERISTICHE	PUBBLICO
11.4115.012.730	Boccole per ammortizzatore ARIO 2010/MONARCH/VIVID larghezza totale 19,00 mm foro 6 mm	13,00
11.4115.012.340	Boccole per ammortizzatore ARIO 2010/MONARCH/VIVID larghezza totale 22,00 mm foro 6 mm	13,00
11.4115.012.390	Boccole per ammortizzatore ARIO 2010/MONARCH/VIVID larghezza totale 31,75 mm foro 6 mm	13,00
11.4115.012.420	Boccole per ammortizzatore ARIO 2010/MONARCH/VIVID larghezza totale 35,00 mm foro 6 mm	13,00
11.4115.012.440	Boccole per ammortizzatore ARIO 2010/MONARCH/VIVID larghezza totale 40,00 mm foro 6 mm	13,00
11.4115.012.480	Boccole per ammortizzatore ARIO 2010/MONARCH/VIVID larghezza totale 50,00 mm foro 6 mm	13,00
11.4115.012.560	Boccole per ammortizzatore ARIO 2010/MONARCH/VIVID larghezza totale 19,00 mm foro 8 mm	13,00
11.4115.012.010	Boccole per ammortizzatore ARIO 2010/MONARCH/VIVID larghezza totale 22,00 mm foro 8 mm	13,00
11.4115.012.050	Boccole per ammortizzatore ARIO 2010/MONARCH/VIVID larghezza totale 25,40 mm foro 8 mm	13,00
11.4115.012.090	Boccole per ammortizzatore ARIO 2010/MONARCH/VIVID larghezza totale 31,75 mm foro 8 mm	13,00
11.4115.012.130	Boccole per ammortizzatore ARIO 2010/MONARCH/VIVID larghezza totale 35,00 mm foro 8 mm	13,00
11.4115.012.180	Boccole per ammortizzatore ARIO 2010/MONARCH/VIVID larghezza totale 40,00 mm foro 8 mm	13,00
11.4115.012.250	Boccole per ammortizzatore ARIO 2010/MONARCH/VIVID larghezza totale 46,00 mm foro 8 mm	13,00
11.4115.012.270	Boccole per ammortizzatore ARIO 2010/MONARCH/VIVID larghezza totale 50,00 mm foro 8 mm	13,00
11.4115.012.520	Boccole per ammortizzatore ARIO 2010/MONARCH/VIVID larghezza totale 58,00 mm foro 8 mm	13,00
11.4115.012.600	Boccole per ammortizzatore ARIO 2010/MONARCH/VIVID larghezza totale 22,00 mm foro 10 mm	13,00
11.4115.012.490	Boccole per ammortizzatore ARIO 2010/MONARCH/VIVID larghezza totale 30,00 mm foro 10 mm	13,00
11.4115.012.620	Boccole per ammortizzatore ARIO 2010/MONARCH/VIVID larghezza totale 40,00 mm foro 10 mm	13,00



Avid[®]



> IMPIANTI FRENANTI DISCO IDRAULICI

code



CODE

00.5018.017.000

Impianto frenante anteriore AVID CODE Silver idraulico, lunghezza guaina 950mm € 255,00

00.5018.017.001

Impianto frenante posteriore AVID CODE Silver idraulico, lunghezza guaina 1800mm € 255,00



CODE R

00.5018.018.000

Impianto frenante anteriore AVID CODE R idraulico, lunghezza guaina 950mm € 161,00

00.5018.018.001

Impianto frenante posteriore AVID CODE R idraulico, lunghezza guaina 1800mm € 161,00



DB



DB3

00.5018.035.000

Impianto frenante ant. DB 3 Black, lunghezza guaina 950mm € 86,00

00.5018.035.001

Impianto frenante post. DB 3 Black, lunghezza guaina 1800mm € 86,00



I DB3 e DB1 vengono forniti senza spine di connessione ed ogive per accorciare i cavi, vanno acquistati a parte



DB1

00.5018.036.000

Impianto frenante ant. DB 1 Black, lunghezza guaina 950mm € 66,00

00.5018.036.001

Impianto frenante post. DB 1 Black, lunghezza guaina 1800mm € 66,00



> IMPIANTI FRENANTI DISCO MECCANICI



BB7 MTB



BB5 MTB



BB7



BB7 SL

BB

00.5016.166.010

Freno a disco meccanico MTB anteriore o posteriore AVID Ball Bearing 7 con disco G2 da 160 mm (ordinare la coppia) € 85,00

00.5016.166.060

Freno a disco meccanico MTB anteriore o posteriore AVID Ball Bearing 5 con disco G2 da 160 mm (ordinare la coppia) € 54,00

00.5016.166.090

Freno a disco meccanico STRADA anteriore o posteriore AVID Ball Bearing 7 SL con disco G2 da 160 mm (ordinare la coppia) € 177,00

00.5016.166.040

Freno a disco meccanico STRADA anteriore o posteriore AVID Ball Bearing 7 con disco G2 da 160 mm (ordinare la coppia) € 90,00

FRENO V-BRAKE SINGLE DIGIT



00.5115.007.000

Freno V-brake anteriore AVID
Single Digit 7 con guidacavo

€ 42,00

00.5115.007.010

Freno V-brake posteriore AVID
Single Digit 7 con guidacavo

€ 42,00



00.5112.725.170

Freno V-brake anteriore AVID
Single Digit 5R con guidacavo

€ 26,00

00.5112.725.230

Freno V-brake posteriore AVID
Single Digit 5R con guidacavo

€ 26,00

FRENO CANTILEVER CICLOCROSS SHORTY



00.5115.028.030

Freno Cantilever Ultimate, black
anteriore

€ 114,00

00.5115.028.040

Freno Cantilever Ultimate, black
posteriore

€ 114,00



00.5115.020.030

Freno Cantilever Shorty 6 Black
anteriore

€ 55,00

00.5115.020.040

Freno Cantilever Shorty 6 Black
posteriore

€ 55,00

FRENI MECCANICI A DISCO AVID

DISCHI FRENO

00.5315.002.000	Disco G2 Clean Sweep 140 mm per freni Juicy - Elixir 1 - DB 1	42,00
00.5315.003.000	Disco Clean Sweep 2 160 mm consigliato per freni DB3 - DB1 - BB7 - BB5	42,00
00.5016.175.120	Disco Clean Sweep 2 180 mm consigliato per freni DB3 - DB1 - BB7 - BB5	47,00
00.5016.175.130	Disco Clean Sweep 2 200 mm consigliato per freni DB3 - DB1 - BB7 - BB5	52,00
00.5315.005.000	Disco G2 Clean Sweep 203 mm per freni Juicy - Elixir 1 - DB 1	52,00
00.5018.037.000	Disco a 6 fori Centerline 140mm consigliato per Code, Code R, XX, X0, Guide RSC-RS-R e DB5	46,00
00.5018.037.001	Disco a 6 fori Centerline 160mm consigliato per Code, Code R, XX, X0, Guide RSC-RS-R e DB5	46,00
00.5018.037.002	Disco a 6 fori Centerline 170mm consigliato per Code, Code R, XX, X0, Guide RSC-RS-R e DB5	51,00
00.5018.037.003	Disco a 6 fori Centerline 180mm consigliato per Code, Code R, XX, X0, Guide RSC-RS-R e DB5	51,00
00.5018.037.004	Disco a 6 fori Centerline 200mm consigliato per Code, Code R, XX, X0, Guide RSC-RS-R e DB5	57,00
00.5015.549.000	Disco G3 Clean Sweep 140 mm per freni Elixir (disponibile fino esaurimento scorte)	57,50
00.5015.549.030	Disco G3 Clean Sweep 203 mm per freni Elixir (disponibile fino ad esaurimento scorte)	57,50
00.5016.175.080	Disco HS1 140 mm per freni Elixir (3-5-7-9-X0) e freni Code R - Code Silver (disponibile fino esaurimento scorte)	41,00
00.5016.175.100	Disco HS1 180 mm per freni Elixir (3-5-7-9-X0) e freni Code R - Code Silver (disponibile fino esaurimento scorte)	41,00
00.5016.175.110	Disco HS1 200 mm per freni Elixir (3-5-7-9-X0) e freni Code R - Code Silver (disponibile fino esaurimento scorte)	59,00
00.5016.175.150	Disco HSX 140mm BLACK 6 fori (disponibile fino ad esaurimento scorte)	75,00
00.5016.175.160	Disco HSX 160mm BLACK 6 fori (disponibile fino ad esaurimento scorte)	75,00
00.5016.175.170	Disco HSX 180mm BLACK 6 fori (disponibile fino ad esaurimento scorte)	81,00
00.5016.175.180	Disco HSXCL 140mm BLACK 6 fori Center Lock (disponibile fino ad esaurimento scorte)	75,00
00.5016.175.190	Disco HSXCL 160mm BLACK 6 fori Center Lock (disponibile fino ad esaurimento scorte)	75,00
00.5016.175.200	Disco HSXCL 180mm BLACK 6 fori Center Lock (disponibile fino ad esaurimento scorte)	81,00
00.5015.989.010	Disco Clean Sweep X 140 mm per freni XX (disponibile fino esaurimento scorte)	50,00
00.5015.989.070	Disco Clean Sweep X Center Lock 140 mm per freni XX (disponibile fino esaurimento scorte)	50,00
00.5016.175.000	Disco HSX 140 mm modello 2012 per freni XX (disponibile fino esaurimento scorte)	56,00
00.5016.175.010	Disco HSX 160 mm modello 2012 per freni XX (disponibile fino esaurimento scorte)	56,00
00.5016.175.030	Disco HSX Center Lock 140 mm modello 2012 per freni XX (anello chiusura non incluso) (disponibile fino esaurimento scorte)	56,00
00.5016.175.040	Disco HSX Center Lock 160 mm modello 2012 per freni XX (anello chiusura non incluso) (disponibile fino esaurimento scorte)	56,00
00.5016.175.050	Disco HSX Center Lock 180 mm modello 2012 per freni XX (anello chiusura non incluso) (disponibile fino esaurimento scorte)	56,00
00.5018.037.005	Disco 6 fori Centerline 2P con spider in alluminio 140mm consigliato per Guide Ultimate e Sram XX	75,00
00.5018.037.006	Disco 6 fori Centerline 2P con spider in alluminio 160mm consigliato per Guide Ultimate e Sram XX	75,00
00.5018.037.007	Disco 6 fori Centerline 2P con spider in alluminio 180mm consigliato per Guide Ultimate e Sram XX	81,00
00.5018.037.008	Disco 6 fori Centerline 2P centerlock con spider in alluminio 140mm consigliato per Guide Ultimate e Sram XX	75,00
00.5018.037.009	Disco 6 fori Centerline 2P centerlock con spider in alluminio 160mm consigliato per Guide Ultimate e Sram XX	75,00
00.5018.037.010	Disco 6 fori Centerline 2P centerlock con spider in alluminio 180mm consigliato per Guide Ultimate e Sram XX	81,00

(per i dischi centerlock l'anello di chiusura non è compreso)

PASTIGLIE FRENI A DISCO

11.5369.207.700	Coppia pastiglie sinterizzate freni a disco Juicy e BB7 (nel kit è inclusa la molla)	21,00
11.5012.949.000	Coppia pastiglie organiche freni a disco Juicy e BB7 (nel kit è inclusa la molla)	21,00
00.5315.035.010	Coppia pastiglie sinterizzate freni a disco Elixir (nel kit è inclusa la molla e il perno)	24,00
00.5315.035.020	Coppia pastiglie organiche freni a disco Elixir supporto in alluminio (nel kit è inclusa la molla e il perno)	29,00
00.5315.035.030	Coppia pastiglie organiche freni a disco Elixir supporto in acciaio (nel kit è inclusa la molla e il perno)	24,00
00.5318.003.003	Coppia pastiglie organiche freni a disco Guide/Trail (X0,X9,X7) a 4 pistoni (molla incusa) supporto in alluminio	29,00
00.5318.003.004	Coppia pastiglie organiche freni a disco Guide/Trail (X0,X9,X7) a 4 pistoni (molla incusa) supporto in acciaio	24,00
00.5318.003.005	Coppia pastiglie sinterizzate freni a disco Guide/Trail (X0,X9,X7) a 4 pistoni (molla inclusa)	24,00
00.5315.007.000	Coppia pastiglie sinterizzate freni a disco CODE fino modello 2010 (nel kit è inclusa anche la molla)	26,00
00.5315.001.000	Coppia pastiglie organiche freni a disco CODE fino modello 2010 (nel kit è inclusa anche la molla)	26,00
00.5315.023.010	Coppia pastiglie sinterizzate freni a disco CODE modello 2011 (nel kit è inclusa anche la molla)	26,00
00.5315.023.030	Coppia pastiglie organiche freni a disco CODE modello 2011 (nel kit è inclusa anche la molla)	26,00
11.5369.300.500	Coppia pastiglie per freni a disco BB5 (nel kit è inclusa anche la molla)	17,00
11.5015.040.000	Confezione 20 coppie pastiglie sinterizzate freni a disco Elixir	n.d
11.5015.040.010	Confezione 20 coppie pastiglie organiche freni a disco Elixir supporto in acciaio	n.d
11.5015.069.210	Kit 20 molle per freni Elixir	n.d

KIT SPURGO / OLIO / GUAINA

00.5315.017.000	Kit per spurgo freni a disco Juicy, Code, Elixir, XX (olio DOT 5.1 20 oz incluso)	57,00
00.5315.025.010	Kit per spurgo professionale freni a disco Juicy, Code, Elixir, XX (olio DOT 5.1 20 oz incluso)	79,00
11.5012.874.000	Confezione olio 20 oz DOT 5.1 Avid PitStop	15,00
11.5315.045.000	Grasso DOT 5.1 1 oz	11,00
00.5016.168.010	Kit guaina ricambio nera per freni Code, Code R, Elixir 1, Elixir 3, idraulici Juicy 3 lunghezza 2000mm	33,00
00.5016.168.020	Kit guaina ricambio bianca per freni Code, Code R, Elixir 1, Elixir 3, idraulici Juicy 3 lunghezza 2000mm	33,00
00.5016.168.030	Kit guaina ricambio nera per freni XX (fino modello 2011), Juicy Ultimate, Juicy 7, Juicy 5. Lunghezza 2000 mm	44,00
00.5016.168.040	Kit guaina ricambio bianca per freni XX (fino modello 2011), Juicy Ultimate, Juicy 7, Juicy 5. Lunghezza 2000 mm	44,00
00.5016.168.050	Kit guaina ricambio nera per freni XX (dal modello 2012), X0 Elixir 5, Elixir 7, Elixir 9, Elixir R, Elixir CR e CR Mag lunghezza 2000 mm	44,00
00.5016.168.060	Kit guaina ricambio bianca per freni XX (dal modello 2012), X0 Elixir 5, Elixir 7, Elixir 9, Elixir R, Elixir CR e CR Mag lunghezza 2000 mm	44,00
00.5016.168.130	Kit guaina ricambio nera per freni Guide RSC, RS, R lunghezza 2000 mm	44,00
00.5016.168.140	Kit guaina ricambio bianca per freni Guide RSC, RS, R lunghezza 2000 mm	44,00
00.5016.168.150	Kit guaina ricambio nera per freni Guide Ultimate lunghezza 2000 mm	44,00
00.5016.168.160	Kit guaina ricambio bianca per freni Guide Ultimate lunghezza 2000 mm	44,00





TRUVATIV®



> MANUBRI, ATTACCHI MANUBRIO, REGGISELLA

NOIR



NOIR T40 RISER BAR

00.6618.013.002

Noir T40 720 mm, rise 15mm,
diametro 31,8, Carbon € 189,00

NOIR T30 RISER BAR

00.6615.136.060

Noir T30 700 mm, rise 25 mm,
diametro 31,8, Carbon € 162,00

NOIR T30 FLAT



00.6615.136.000

Noir T40, larghezza 580 mm,
diametro 31,8, Carbon € 146,00

00.6615.136.010

Noir T30, larghezza 600 mm,
diametro 31,8, Carbon € 120,00

00.6615.136.020

Noir T30, larghezza 700 mm,
diametro 31,8, Carbon € 163,00

NOIR T40 CANOTTO REGGISELLA



00.6815.058.020

Noir T40 carbon, doppio clamp
diametro 31,6 lunghezza 400 mm € 184,00

00.6815.059.020

Noir T40 alluminio, doppio clamp
diametro 31,6 lunghezza 400 mm € 87,00

NOIR T30 CANOTTO REGGISELLA



00.6815.058.090

Noir T30 Carbon, arretramento 25
mm, doppio clamp diametro 27,2 € 149,00
lunghezza 400 mm

00.6815.058.100

Noir T30 Carbon, arretramento 25
mm, doppio clamp diametro 30,9 € 149,00
lunghezza 400 mm

00.6815.058.110

Noir T30 Carbon, arretramento 25
mm, doppio clamp diametro 31,6 € 149,00
lunghezza 400 mm

STYLO



STYLO T40 FLAT BAR

00.6615.137.010

Stylo T40 larghezza 700 mm,
diametro 31,8, Nero opaco € 65,00

00.6615.137.020

Stylo T40 larghezza 580 mm,
diametro 31,8, Snow White € 68,00
(disponibile fino ad esaurimento
scorte)

00.6615.137.000

Stylo T40 larghezza 580 mm,
diametro 31,8, Nero opaco € 63,00
(disponibile fino ad esaurimento
scorte)

00.6615.137.030

Stylo T30 larghezza 600 mm,
diametro 31,8, Nero opaco € 35,00

00.6615.137.040

Stylo T20 larghezza 600 mm,
diametro 31,8, Nero opaco € 22,00



STYLO T30 RISE BAR

00.6615.137.050

Stylo T40 larghezza 700 mm, rise
15 mm, diametro 31,8 Nero opaco € 74,00

00.6615.137.060

Stylo T40 larghezza 700 mm,
rise 15 mm, diametro 31,8 Snow
White € 83,00

00.6615.137.090

Stylo T30 larghezza 700 mm, rise
20 mm, diametro 31,8 Nero opaco € 48,00

00.6615.123.010

Stylo T20 larghezza 680 mm, rise
20 mm, diametro 31,8 Nero opaco € 31,00

STYLO

**STYLO T40 CANOTTO
REGGISELLA**



**STYLO T30 CANOTTO
REGGISELLA**

00.6815.059.060

Stylo T30, alluminio 7050, doppio
Clamp diametro 27,2 lunghezza
400 mm € 67,00

00.6815.059.070

Stylo T30, alluminio 7050, doppio
Clamp diametro 30,9 lunghezza
400 mm € 67,00

00.6815.059.080

Stylo T30, alluminio 7050, doppio
Clamp diametro 31,6 lunghezza
400 mm € 67,00

00.6815.059.110

Stylo T30, alluminio 7050, arre-
tramento 25 mm, doppio Clamp
diametro 31,6 lunghezza 400 mm € 67,00

00.6815.059.120

Stylo T20, doppio Clamp diametro
27,2 lunghezza 400 mm (disponi-
bile fino ad esaurimento scorte) € 29,00

00.6815.059.130

Stylo T20, doppio Clamp diametro
30,9 lunghezza 400 mm (disponi-
bile fino ad esaurimento scorte) € 29,00

00.6815.059.140

Stylo T20, doppio Clamp diametro
31,6 lunghezza 400 mm (disponi-
bile fino ad esaurimento scorte) € 29,00

STYLO T40 ATTACCO MANUBRIO



STYLO T30 ATTACCO MANUBRIO



00.6515.069.050

Stylo T40 strada/MTB colore
Snow white lunghezza 90 mm,
inclinazione 5°, diametro 31,8,
AL-7050-TV € 111,00

00.6515.069.060

Stylo T40 strada/MTB colore
Snow white lunghezza 100 mm,
inclinazione 5°, diametro 31,8,
AL-7050-TV € 111,00

00.6515.069.070

Stylo T40 strada/MTB colore
Snow white lunghezza 110 mm,
inclinazione 5°, diametro 31,8,
AL-7050-TV € 111,00

00.6515.070.010

Stylo T30 strada/MTB colore
Nero Opaco lunghezza 90 mm,
inclinazione 5°, diametro 31,8,
AL-7050-TV € 62,00

00.6515.070.020

Stylo T30 strada/MTB colore
Nero Opaco lunghezza 100 mm,
inclinazione 5°, diametro 31,8,
AL-7050-TV € 62,00

00.6515.070.030

Stylo T30 strada/MTB colore
Nero Opaco lunghezza 110 mm,
inclinazione 5°, diametro 31,8,
AL-7050-TV € 62,00

00.6515.070.040

Stylo T30 strada/MTB colore
Nero Opaco lunghezza 120 mm,
inclinazione 5°, diametro 31,8,
AL-7050-TV € 62,00

00.6515.071.010

Stylo T20 strada/MTB colore
Nero Opaco lunghezza 75 mm,
inclinazione 5°, diametro 31,8,
AL-7050-TV € 42,00

00.6515.071.020

Stylo T20 strada/MTB colore
Nero Opaco lunghezza 90 mm,
inclinazione 5°, diametro 31,8,
AL-7050-TV € 42,00

00.6515.071.030

Stylo T20 strada/MTB colore
Nero Opaco lunghezza 100 mm,
inclinazione 5°, diametro 31,8,
AL-7050-TV € 42,00

00.6515.071.040

Stylo T20 strada/MTB colore
Nero Opaco lunghezza 110 mm,
inclinazione 5°, diametro 31,8,
AL-7050-TV € 42,00

BOOBAR

MANUBRI DOWNHILL



**BLACKBOX
ATHLETE
SERIES**

00.6615.138.000

BooBar Down Hill, larghezza 780
mm, rise 20, diametro 31,8 Grigio
Tungsteno € 79,00

00.6615.138.040

BooBar Down Hill, larghezza 740
mm, rise 20, diametro 31,8 Black € 79,00

00.6615.138.060

BooBar Down Hill, larghezza 780
mm, rise 20, diametro 31,8 Black € 79,00

**JEROME CLEMENTZ
BLACKBOX BAR**



**STEVIE SMITH
BLACKBOX BAR**



00.6618.030.000

Jerome Clementz, Down Hill, lar-
ghezza 750 mm, rise 20, diametro
31,8 Carbon € 199,00

00.6618.031.001

Steve Smith, Down Hill, larghezza
780 mm, rise 30, diametro 31,8
Silver € 83,00

00.6618.031.000

Danny Hart, Down Hill, larghezza
780 mm, rise 25, diametro 31,8
Gold (disponibile fino ad esauri-
mento scorte) € 80,00

00.6618.031.002

Steve Smith, Down Hill, larghezza
780 mm, rise 30, diametro 31,8
Black € 83,00



ATTACCHI MANUBRIO FREE RIDE - ALL MOUNTAIN



00.6515.072.050	AKA MTB/All Mountain colore Snow white lunghezza 60 mm, inclinazione 5°, diametro 31,8, 1/1-8	€ 56,00	00.6515.072.070	AKA MTB/All Mountain colore Snow white lunghezza 80 mm, inclinazione 5°, diametro 31,8 1/1-8	€ 56,00	00.6515.072.090	AKA MTB/All Mountain colore Snow white lunghezza 100 mm, inclinazione 5°, diametro 31,8 1/1-8	€ 56,00
00.6515.072.060	AKA MTB/All Mountain colore Snow white lunghezza 70 mm, inclinazione 5°, diametro 31,8, 1/1-8	€ 56,00	00.6515.072.080	AKA MTB/All Mountain colore Snow white lunghezza 90 mm, inclinazione 5°, diametro 31,8 1/1-8	€ 56,00			

HOLZFELLER

HOLZFELLER RISE BAR



00.6615.139.030

Holzfeller Free ride/DH larghezza 730 mm, rise 40, diametro 31,8 Snow White € 75,00

00.6615.139.010

Holzfeller Free ride/DH larghezza 730 mm, rise 40, diametro 31,8 Nero opaco € 67,00



HOLZFELLER ATTACCO MANUBRIO



HOLZFELLER ATTACCO MANUBRIO DH

00.6515.074.000

Holzfeller Free-ride lunghezza 40 mm, inclinazione 0°, diametro 31,8, AL-66, Nero Lucido, 1-1/8 € 67,00

00.6515.074.010

Holzfeller Free-ride lunghezza 50 mm, inclinazione 0°, diametro 31,8, AL-66, Nero Lucido, 1-1/8 € 69,00

00.6515.074.020

Holzfeller Free-ride lunghezza 60 mm, inclinazione 0°, diametro 31,8, AL-66, Nero Lucido, 1-1/8 € 69,00

00.6515.075.000

Holzfeller Free-ride lunghezza 40 mm, inclinazione 0°, diametro 31,8, AL-66, Nero Lucido, 1,5" € 67,00

00.6515.077.000

Holzfeller Down Hill (montaggio 4 fori diretto), 50 mm, inclinazione 0°, diametro 31,8 nero lucido € 94,00

00.6515.077.010

Holzfeller Down Hill (montaggio 4 fori diretto), 60 mm, inclinazione 0°, diametro 31,8 nero lucido € 94,00

00.6515.077.020

Holzfeller Down Hill (montaggio 4 fori diretto), 50 mm, inclinazione 0°, diametro 31,8 nero Snow White € 94,00

00.6515.077.030

Holzfeller Down Hill (montaggio 4 fori diretto), 60 mm, inclinazione 0°, diametro 31,8 nero Snow White € 94,00



HOLZFELLER CANOTTO REGGISSELLA FREE RIDE

00.6815.061.000

Holzfeller, alluminio 7050, doppio Clamp diametro 27,2 lunghezza 350 mm € 65,00

00.6815.061.010

Holzfeller, alluminio 7050, doppio Clamp diametro 30,9 lunghezza 350 mm € 65,00

00.6815.061.020

Holzfeller, alluminio 7050, doppio Clamp diametro 31,6 lunghezza 350 mm € 65,00

X GUIDE



00.6315.019.010

X-Guide 2x10 velocità by MRP sistema di aggancio ISCG 03, corona max 36-38T nero € 169,00

00.6315.019.040

X-Guide 2x10 velocità by MRP sistema di aggancio ISCG 05, corona max 36-38T nero € 169,00

00.6315.019.110

X-Guide 2x10 velocità by MRP sistema di aggancio al movimento centrale, corona max 39-42T bianco € 169,00

00.6315.019.060

X-Guide 2x10 velocità by MRP sistema di aggancio ISCG 03, corona max 39-42T nero € 169,00

00.6315.019.090

X-Guide 2x10 velocità by MRP sistema di aggancio al movimento centrale, corona max 36-38T bianco € 169,00

HUSSEFELT

HUSSEFELT RISE BAR



HUSSEFELT ATTACCO MANUBRIO



00.6515.076.000

Hussefelt Free-ride lunghezza 40 mm, inclinazione 0°, diametro 31,8, AL-6061-T6 € 32,00

00.6515.076.010

Hussefelt Free-ride lunghezza 60 mm, inclinazione 0°, diametro 31,8, AL-6061-T6 € 32,00

00.6515.076.020

Hussefelt Free-ride lunghezza 40 mm, inclinazione 0°, diametro 31,8, AL-6061-T6, Snow White, 1-1/8 € 42,00

00.6515.076.030

Hussefelt Free-ride lunghezza 60 mm, inclinazione 0°, diametro 31,8, AL-6061-T6, Snow White, 1-1/8 € 42,00

HUSSEFELT REGGISSELLA FREE RIDE



00.6615.140.030

Hussefelt free-ride/DH larghezza 700 mm, rise 40 mm, diametro 31,8 Snow White € 58,00

00.6615.140.010

Hussefelt free-ride/DH larghezza 700 mm, rise 40 mm, diametro 31,8 Nero opaco € 48,00

00.6815.062.000

Hussefelt, Clamp singolo diametro 27,2 lunghezza 350 mm € 38,00

00.6815.062.010

Hussefelt, Clamp singolo diametro 30,9 lunghezza 350 mm € 38,00

DESCENDANT

GUARNITURE DOWNHILL 1X9



00.6118.228.000

Descendant 165 mm 38 denti per scatola da 68/73 mm sistema GXP (ordinare calotte a parte) € 216,00

00.6118.228.001

Descendant 170 mm 38 denti per scatola da 68/73 mm sistema GXP (ordinare calotte a parte) € 216,00

00.6118.228.002

Descendant 170 mm 38 denti per scatola da 68/73 mm sistema GXP (ordinare calotte a parte) € 216,00

00.6118.228.006

Descendant 165 mm 38 denti per scatola da 83 mm sistema GXP (ordinare calotte a parte) € 216,00

00.6118.228.007

Descendant 170 mm 38 denti per scatola da 83 mm sistema GXP (ordinare calotte a parte) € 216,00

00.6118.228.008

Descendant 175 mm 38 denti per scatola da 83 mm sistema GXP (ordinare calotte a parte) € 216,00

MOVIMENTI CENTRALI

00.6415.029.000	Power Spline BB con perno lunghezza 118mm scatola 68 mm (linea catena 44,5), passo inglese, BSA	25,00
00.6415.004.000	Power Spline BB con perno lunghezza 108mm scatola 68 mm (linea catena 44,5), passo inglese, BSA	25,00
00.6400.005.020	Power Spline BB con perno lunghezza 113mm scatola 68 mm (linea catena 48,5), passo inglese, BSA	25,00
00.6400.008.000	Giga Pipe SL LT BB con perno ISIS lunghezza 113mm scatola 68/73 mm (linea catena 48,5), passo inglese, BSA	50,00
00.6400.010.000	Giga Pipe SL LT BB con perno ISIS lunghezza 118mm scatola 68/73 mm (linea catena 51), passo inglese, BSA	50,00
00.6400.014.000	Giga Pipe Down Hill con perno ISIS lunghezza 118mm scatola 68/73 mm (linea catena 51), passo inglese, BSA	58,00
00.6400.016.000	Giga Pipe Down Hill con perno ISIS lunghezza 128mm scatola 68/73 mm (linea catena 56), passo inglese, BSA	58,00
00.6415.022.000	Howitzer Team BB per guarniture Fre-Ride linea catena 51,5 mm scatola 68/73 mm, passo inglese, BSA	59,00
00.6415.023.000	Howitzer Team BB per guarniture Fre-Ride linea catena 56 mm scatola 68/73 mm, passo inglese, BSA	59,00
00.6415.024.000	Howitzer Team BB per guarniture Fre-Ride linea catena 56 mm scatola 83 mm, passo inglese, BSA	59,00
00.6415.025.000	Howitzer Team BB per guarniture Fre-Ride linea catena 66 mm scatola 100 mm, passo inglese, BSA	59,00
00.6415.022.000	Howitzer XR M15 BB per guarniture Blaze linea catena 51,5mm scatola 68/73, passo inglese, BSA	59,00
00.6415.045.000	Calotte GXP passo inglese	38,00
00.6415.001.000	Calotte GXP passo italiano	38,00
00.6415.033.000	Calotte GXP PRESS FIT Strada per scatola da 86 mm (foro diam. 41mm) senza filetto	43,00
00.6415.033.020	Calotte GXP PRESS FIT MTB per scatole da 92 mm (foro diam. 41) senza filetto	43,00
00.6415.035.000	Cuscinetti BB30 sfere in acciaio (scatola 68 mm for diam. 42 mm)	38,00
00.6415.033.050	Calotte GXP PRESS FIT MTB per scatole da 121 mm (foro diam. 41) senza filetto	47,00
00.6415.041.030	Press fit BB30 per BB right cuscinetti sfere in ceramica (scatola 79/83 mm foro diam.46)	247,00
00.6415.045.060	Calotte GXP passo inglese per scatola 83 mm	38,00
00.6415.045.070	Calotte GXP XR passo inglese per scatola 100 mm	36,00
00.6415.032.040	Adattatore per trasformare telaio con scatola mvimento centrale BB30 in GXP BSA	26,00
00.6415.049.010	Adattatore per trasformare telaio con scatola mvimento centrale PF30 68/73mm(for 46mm) in GXP BSA	38,50
00.6415.049.020	Adattatore per trasformare telaio con scatola mvimento centrale PF30 83mm(for 46mm) in GXP BSA	38,50